

Rückpralldämpfer:

Zur Verminderung (SOFT) :

Bei geringer Last und guten Straßenbedingungen den Einsteller im Gegenuhrzeigersinn auf "SOFT" drehen.

Zur Erhöhung (HARD) :

Für eine härtere Federung und schlechte Straßenbedingungen den Einsteller im Uhrzeigersinn auf "HARD" drehen.

Die Standardposition des Einstellers erhält man wie nachfolgend beschrieben :

1. Den Dämpfungseinsteller (1) bis zum Anschlag im Uhrzeigersinn drehen. Dies ist die härteste Einstellung.
2. Der Einsteller ist auf die Standard-Position eingestellt, wenn er um etwa 6 Raststellen im Gegenuhrzeigersinn gedreht wird, so daß seine Körnermarke (2) auf die Bezugsmarke (3) ausgerichtet ist.

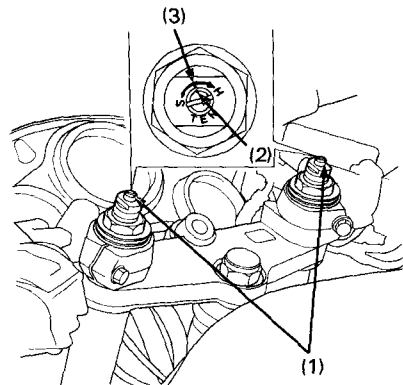

(1) Dämpfungseinsteller (3) Bezugsmarke
(2) Körnermarke