

BEDIENUNGSELEMENTE AN DER RECHTEN LENKERSEITE

〈Nur für AUSTRALIEN〉

Motorabstellschalter

Der Motorabstellschalter (1) befindet sich neben dem Gasdrehgriff. In der Stellung RUN (Ein) ist der Motor betriebsbereit. In der Stellung OFF (Aus) ist der Motor außer Betrieb. Dieser Schalter ist in erster Linie als Sicherheits- oder Not-schalter gedacht, und sollte normalerweise auf RUN stehen.

ZUR BEACHTUNG:

- * Wenn Sie Ihr Motorrad mit dem Zündschalter auf Position ON und dem Motorabstellschalter auf OFF anhalten, bleiben der Scheinwerfer und das Schlußlicht erleuchtet, was zum Ent-laden der Batterie führt.

Anlasserknopf

Der Anlasserknopf (2) befindet sich unter dem Motorabstellschalter (1).

Sich vergewissern, daß sich das Getriebe in der Neutralstellung befindet und die Kupplung ausgerückt ist.

Wird der Anlasserknopf gedrückt, dreht der An-lasser den Motor durch. Das Anlaßverfahren ist auf Seite 48 beschrieben.

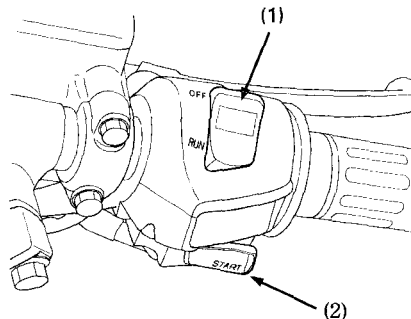

- (1) Motorabstellschalter
- (2) Scheinwerferschalter