

# Hulpframe

Zie onder *Veiligheidsmaatregelen* op pagina 27.

## Verwijderen

1. Verwijder de framepanelen (1) door de zadelbevestigingsbouten (2) en bouten (3) los te halen.
2. Verwijder het zadel (4).

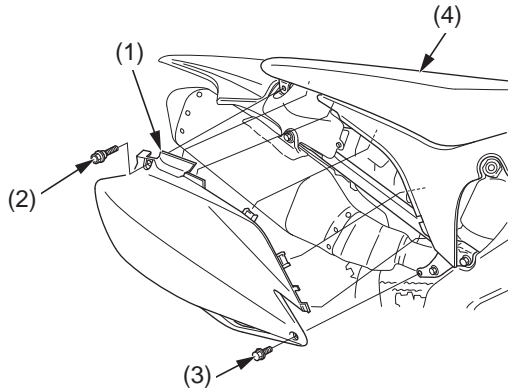

- (1) framepaneel  
(2) zadelbevestigingsbouten  
(3) bouten  
(4) zadel

3. Draai de bout van de uitlaatdemperklemband (5) los.

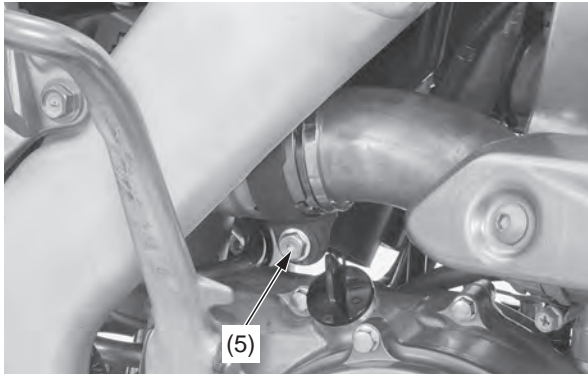

(5) bout uitlaatdemperklemband

4. Verwijder de uitlaatdemperbevestigingsbout A (6), uitlaatdemperbevestigingsbout B (7), ring A (8), ring B (9) en de uitlaatdemper (10).

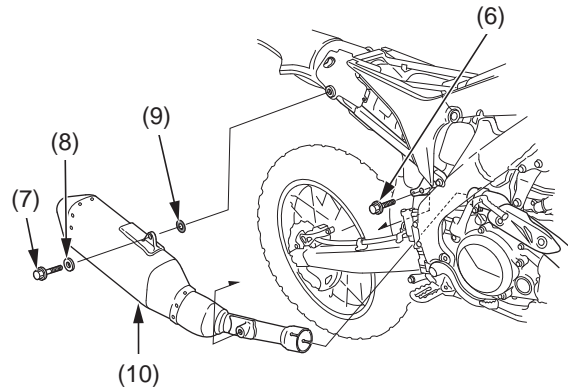

- (6) uitlaatdemperbevestigingsbout A  
(7) uitlaatdemperbevestigingsbout B  
(8) ring A  
(9) ring B  
(10) uitlaatdemper

5. Maak de IAT-sensorstekker (11) los.

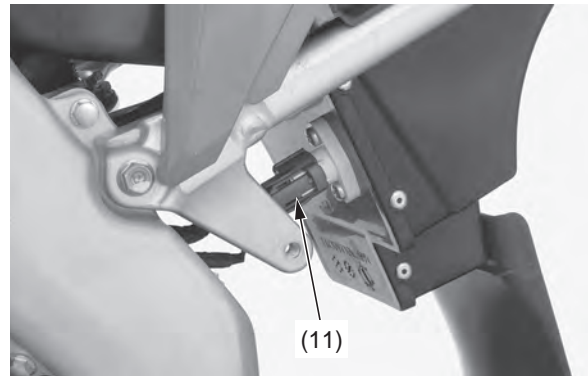

(11) IAT-sensorstekker

6. Verwijder het ECM-bevestigingsrubber (12) van de ECM-steun (13).  
Haak de klemband (14) voor de benzinetank los.

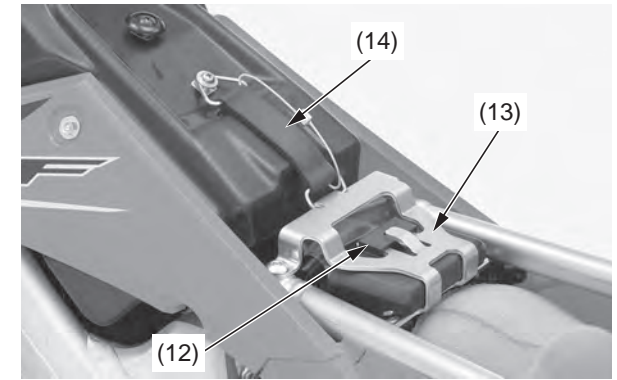

- (12) ECM-bevestigingsrubber  
(13) ECM-steun  
(14) klemband benzinetank

7. Haal de schroef (15) los aan de klem (16) op de luchtfilterverbindingbuis.

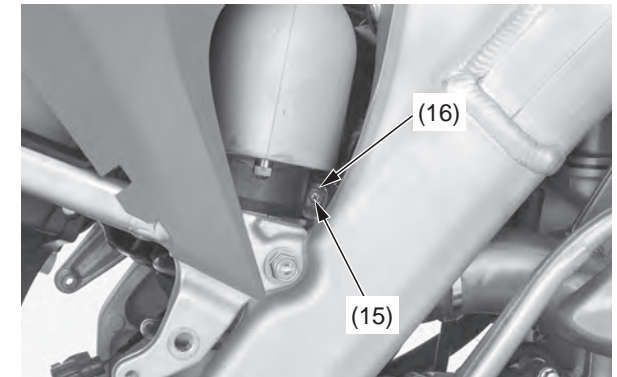

- (15) schroef  
(16) klem op luchtfilterverbindingbuis