

Nokkenas installeren

1. Installeer de zojuist geselecteerde klepstelplaatjes (1) aan de klepveerschotels (2).

OPMERKING

Zorg dat de stelplaatjes niet in het carter vallen.

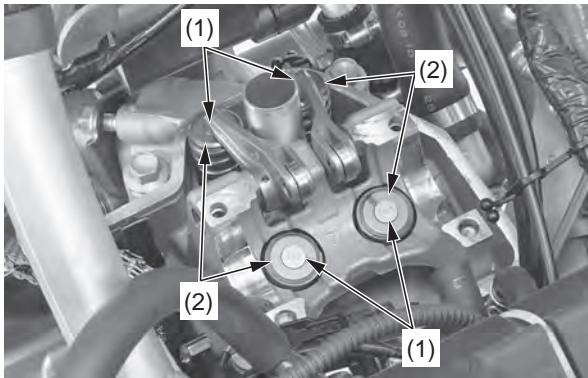

- (1) klepstelplaatjes
(2) klepveerschotels

2. Breng molybdeendisulfideolie (in een oplossing van 1/2 motorolie en 1/2 molybdeendisulfidevet met een gehalte van meer dan 3% molybdeendisulfideadditief) aan op de volgende onderdelen.
 - nokken aan nokkenas
 - buitenzijde van elke klepstoter
 - overal op plunjer

3. Installeer elke klepstoter (3) op zijn oorspronkelijke locatie in de cilinderkop (4).

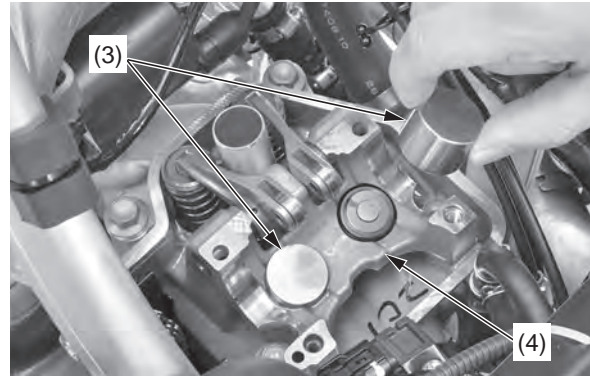

- (3) klepstoters
(4) cilinderkop

4. Controleer de werking van de plunjer (5) door het decompressiecontragewicht (6) met uw vinger te draaien; de plunjer moet soepel heen en weer bewegen.

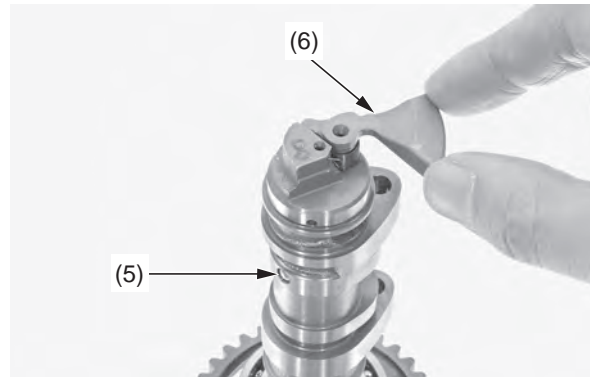

- (5) plunjer
(6) decompressiecontragewicht

Als de werking niet soepel is, raadpleeg dan het officiële Honda werkplaatshandboek voor demontage van de decompressor of neem contact op met de Honda dealer.

5. Controleer of de zuiger op het BDP van de compressieslag staat (pagina 72).
6. Installeer de nokkenas (7) op de cilinderkop met de nokken (8) aan de inlaatnokkenas naar boven gekeerd zoals in de afbeelding hieronder.

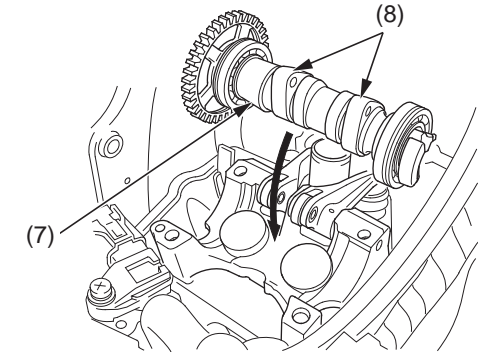

- (7) nokkenas
(8) inlaatnokken

7. Installeer de nokkenasketting (9) over het nokkenastandwiel (10). Houd het linker nokkenaslager (11) geheel naar links en installeer de nokkenas (7) op de cilinderkop (4).

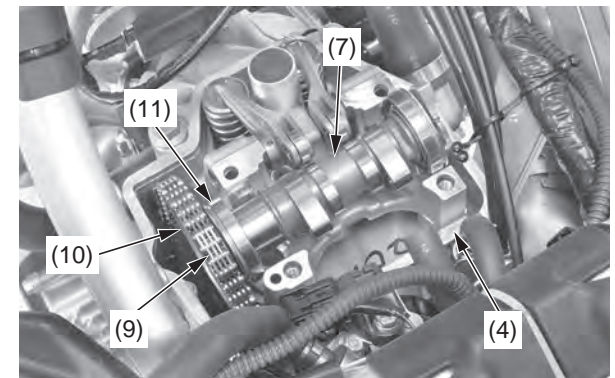

- (4) cilinderkop
(7) nokkenas
(9) nokkenasketting
(10) nokkenastandwiel
(11) linker nokkenaslager

(vervolg)