

8. Stel de achterschokdemper (16) af en installeer de bovenste bout (17) en moer (18) van de achterschokdemper zoals afgebeeld. Zet de bovenste moer van de achterschokdemper vast met het voorgeschreven aantrekkoppel: 44 N·m (4,5 kgf·m)

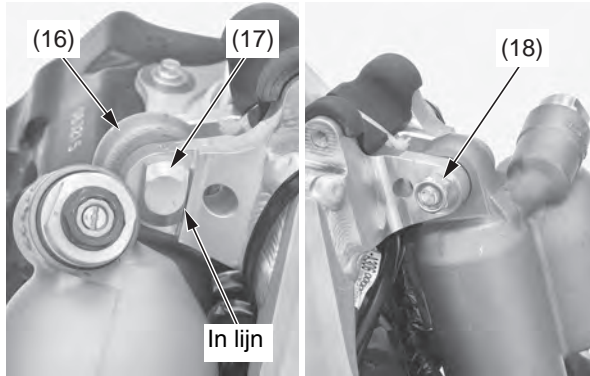

(16) achterschokdemper
(17) bovenste moer achterschokdemper

(18) moer

9. Sluit de radiatorslang (19) aan op de waterslangkoppeling (20) van de cilinderkop.

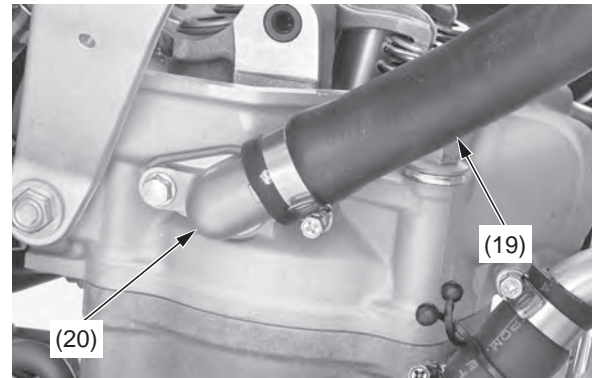

(19) radiatorslang
(20) waterslangkoppeling

10. Zet de schroef in de radiatorslangklemband (21) vast zoals hieronder getoond.

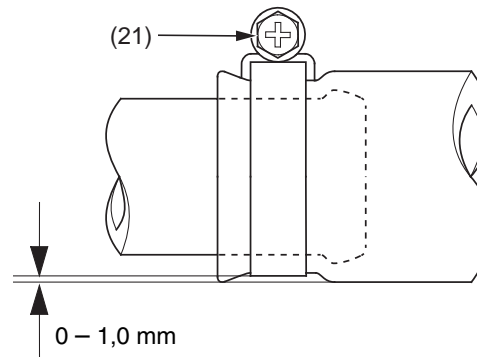

(21) schroef radiatorslangklemband

11. Sluit de ECT-sensorstekker (22) aan.

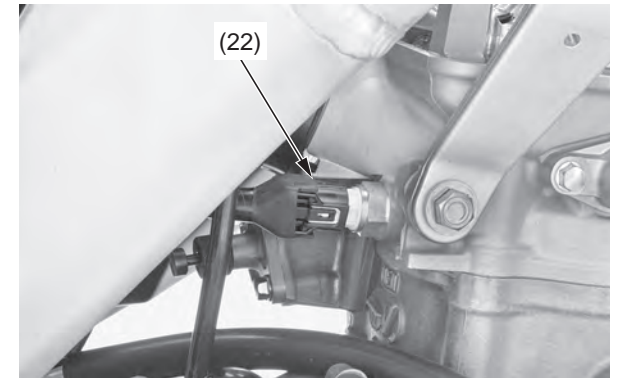

(22) ECT-sensorstekker

12. Installeer de bobine/steun (23), massakabel (24) en bout (25). Duw de massakabel tegen de bobine/steun. Duw de bobine/steun tegen het frame.

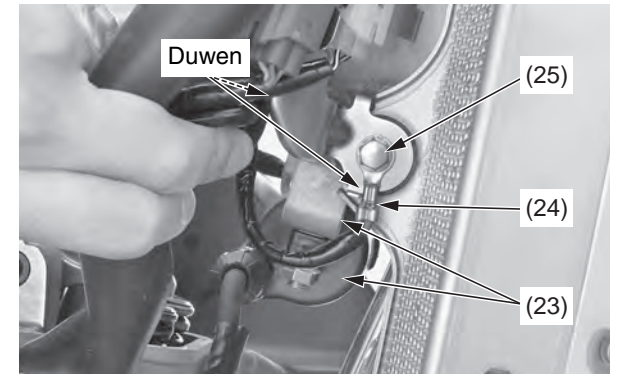

(23) bobine/steun
(24) massakabel
(25) bout

(vervolg)