

Zie onder *Veiligheidsmaatregelen* op pagina 27.

Losse, versleten of beschadigde onderdelen in de wielophanging kunnen het rijgedrag en de rijstabiliteit van uw CRF nadelig beïnvloeden. Wanneer onderdelen in de wielophanging versleten of beschadigd lijken, neem dan contact op met uw Honda dealer voor nadere inspectie. Uw dealer heeft alle kwalificaties om vast te stellen of vervanging van onderdelen of reparaties al dan niet nodig zijn.

## Voorwielophanging inspecteren

- Wanneer uw CRF nog nieuw is, rijd deze dan ca. 1 uur lang in zodat de wielophanging zich kan zetten (pagina 23).
- Maak na het inrijden eerst een testrit met uw CRF met de voorwielophanging in de standaardinstelling voordat u instellingen gaat veranderen.
- Voor een optimale werking van de voorvork raden we aan de vork te demonteren en te reinigen nadat u 3 uur met uw CRF heeft gereden. Zie pagina 118 voor de demontage van de vork.
- Ververs de vorkolie na elke 3 races of 7,5 rijduren. Zie pagina 93 voor aanpassing van de olie-inhoud na het verversen van de vorkolie.
- Ververs de demperolie na elke 9 races of 22,5 rijduren. Zie pagina 121 voor de verversing van de vorkdemperolie.
- Gebruik KHL15-11 (KYB), dit bevat speciale additieven voor de optimale veerwerking van de voorvork aan uw CRF.
- Controleer en reinig van tijd tot tijd alle onderdelen in de voorwielophanging voor optimale prestaties. Controleer de stofkeerringen op stof, vervuiling en verontreiniging. Controleer de olie op eventuele vervuiling.

- Zie onder *Afstelrichtlijnen voor de wielophanging* (pagina 135). Wijzig instellingen voor inveer- en uitveerdemping in stappen van één klik. (Als u per keer twee of meer klikken verstelt, slaat u misschien de beste instelling over.) Maak na elke instelling een testrit.
- Als u in de war raakt over de beste instelling, zet dan weer terug in de standaardinstelling en begin opnieuw.
- Als de vork na instellen van de inveerdemping nog altijd te stug/zacht veert, controleer dan voor welk gedeelte van de veerweg dit geldt. Dit is een belangrijke stap waarmee u problemen in de vering voorkomt.

1. Zorg dat de vorkbeschermers (1) en de stofkeerringen (2) schoon zijn en niet onder de modder zitten.
2. Let op sporen van olie lekkage. Repareer beschadigde of lekkende vorkkeerringen voordat u met uw CRF gaat rijden.

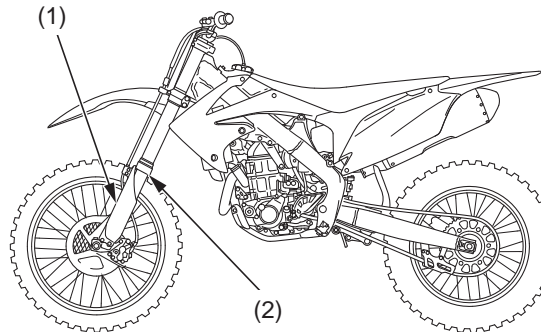

(1) vorkbeschermer (2) stofkeerring

3. Controleer de slijtringen (3) op schade en slijtage. Vervang de slijtring als deze op 1,5 mm afstand of op gelijke hoogte ligt met de buitenpoot (4). Verwijder de vorkpoot bij het vervangen van de slijtring. Installeer de slijtring met de open zijde (5) naar achteren gekeerd.

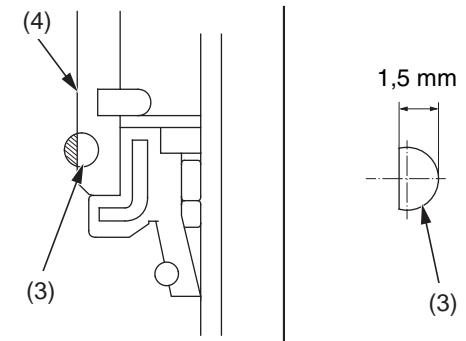

(3) slijtring

(4) buitenpoot

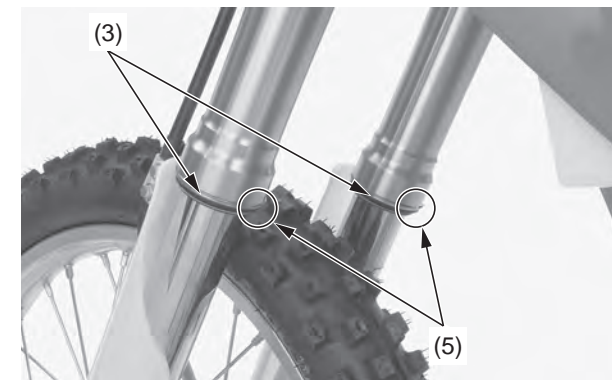

(3) slijtringen

(5) open zijden

4. Doe een snelle inspectie van de vorkwerking door de voorrem te blokkeren en het stuur een paar keer stevig naar te drukken.

