

Demping achterwielophanging

Inveerdemping

De inveerdemping kan in twee stappen met afzonderlijke verstellers worden afgesteld.

De hoge-snelheid dempingversteller (1) werkt effectief voor het afstellen van de demping bij hogere rijsnelheden. De lage-snelheid dempingversteller (2) wordt gebruikt voor het afstellen van de demping bij relatief lage rijsnelheden.

- Zowel de hoge- als lage-snelheid inveerdemping vergroot u door de juiste versteller rechtsom te draaien.
- Verdraai de hoge-snelheid inveerdempingversteller per keer 1/12 slag.
- Zorg dat de lage-snelheid inveerdempingversteller stevig in een klikstand valt, niet tussen twee instelposities in.

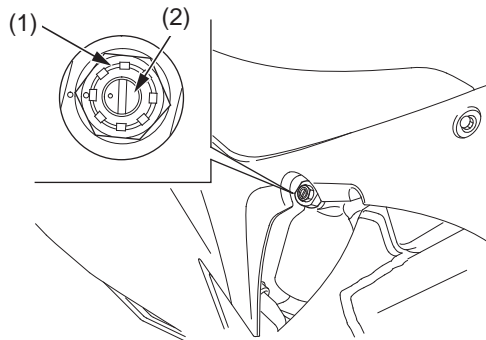

(1) hoge-snelheid dempingversteller
(2) lage-snelheid dempingversteller

Hoge-snelheid demping:

De hoge-snelheid demping verstelt u door de zeskant op inveerdempingversteller te verdraaien.

Afstellen op de standaardpositie:

1. Draai de versteller rechtsom tot hij blokkeert (licht stuit). Dit is de meest stugge instelling.
2. Draai de versteller $1 \frac{4}{12} - 1 \frac{8}{12}$ omwentelingen linksom en de inslagmerktekens staan in lijn.

Lage-snelheid demping:

De lage-snelheid demping verstelt u door de centrale schroef op de inveerdempingversteller te verdraaien.

De lage-snelheid inveerdempingversteller heeft 18 of meer instelposities.

Door de stelschroef één hele omwenteling rechtsom te draaien, wordt de versteller 4 instelposities verder gedraaid.

Afstellen op de standaardpositie:

1. Draai de versteller rechtsom tot hij blokkeert (licht stuit). Dit is de meest stugge instelling.
2. Draai de versteller 11 – 15 klikken linksom, de inslagmerktekens staan nu in lijn.

Uitveerdemping

De uitveerdempingversteller (3) zit onderaan op het uiteinde van de achterschokdemper.

Deze versteller heeft 20 of meer instelposities. Door de versteller één hele omwenteling te draaien draait u deze 6 instelposities verder.

- De uitveerdemping kunt u vergroten door de versteller rechtsom te draaien.
- Zorg dat de uitveerdempingversteller stevig in een klikstand valt, niet tussen twee instelposities in.

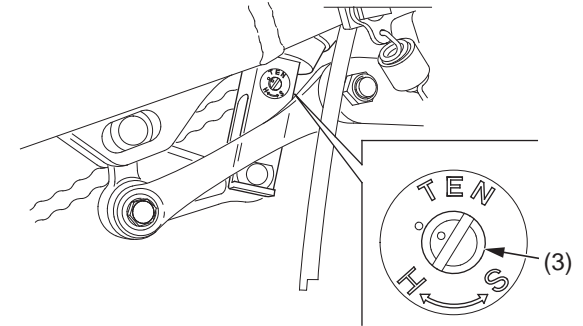

(3) versteller uitveerdemping

Afstellen op de standaardpositie:

1. Draai de versteller rechtsom tot hij blokkeert (licht stuit). Dit is de meest stugge instelling.
2. Draai de versteller 11 – 15 klikken linksom zodat de inslagmerktekens op de versteller en de achterschokdemper in lijn staan.