

## Telaio secondario

7. Accertarsi che la linguetta del tubo di collegamento del filtro dell'aria (11) sia allineata al foro del morsetto del tubo di collegamento del filtro dell'aria (12).

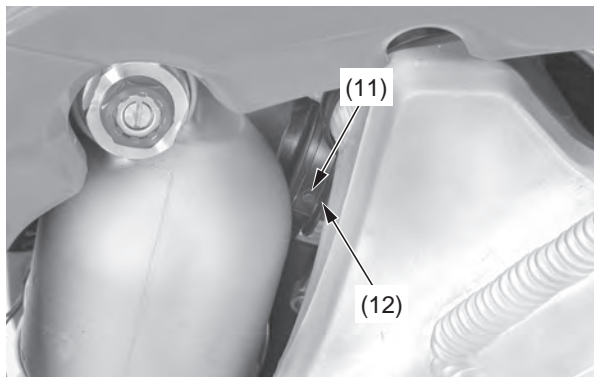

(11) linguetta del tubo di collegamento del filtro dell'aria  
(12) foro del morsetto del tubo di collegamento del filtro dell'aria

8. Serrare la vite (13) sul morsetto del tubo di collegamento del filtro dell'aria alla coppia specificata:  
0,7 N·m (0,1 kgf·m)  
Verificare che la distanza fra le estremità del morsetto sia di  $4,5 \pm 1,5$  mm.

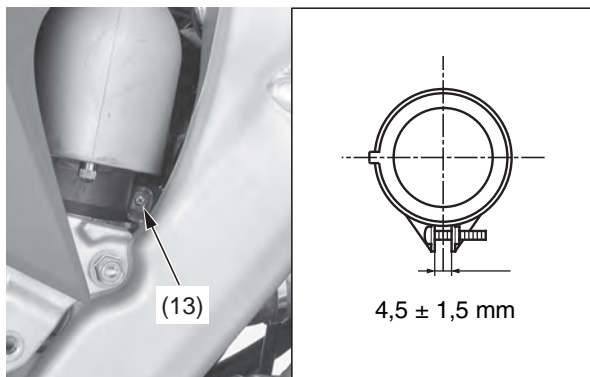

(13) vite

9. Agganciare la fascia del serbatoio del carburante (14).  
Installare il gommino di montaggio dell'ECM (15) sulla staffa dell'ECM (16).

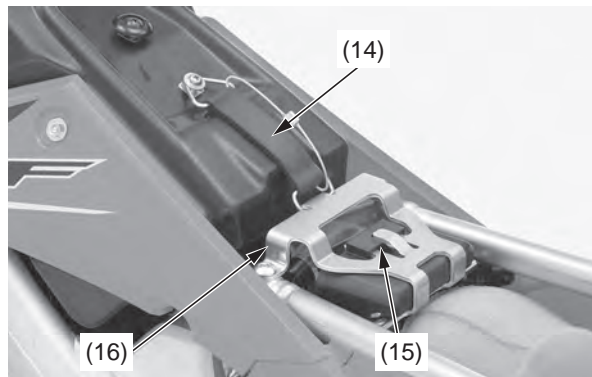

(14) fascia del serbatoio del carburante  
(15) gommino di montaggio dell'ECM  
(16) staffa dell'ECM

10. Collegare il connettore del sensore IAT (17).

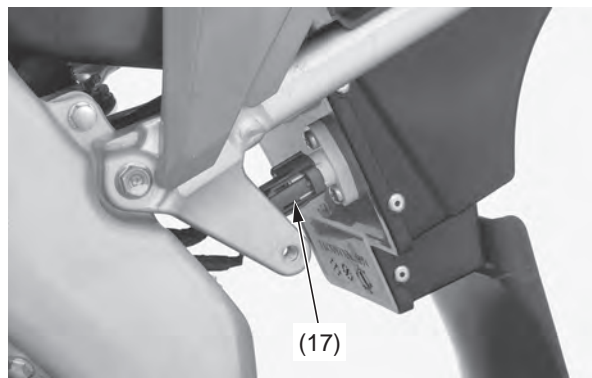

(17) Connettore del sensore IAT

11. Rimuovere la vecchia guarnizione dal tubo di scarico.  
12. Installare il morsetto della marmitta (18) e una nuova guarnizione (19) sul tubo di scarico (20).

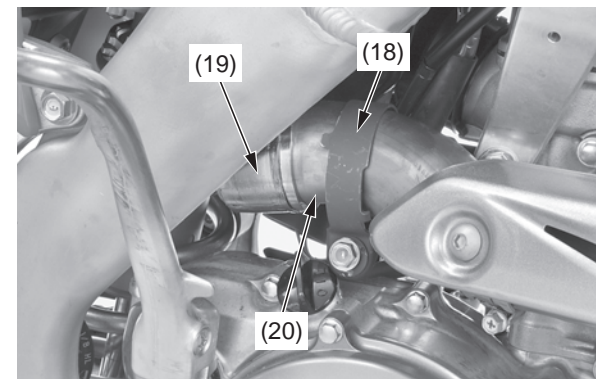

(18) morsetto della marmitta  
(19) guarnizione (nuova)  
(20) tubo di scarico

13. Installare la marmitta (21).  
14. Installare il morsetto della marmitta (18) allineando la linguetta (22) del morsetto alla cavità (23) della marmitta.

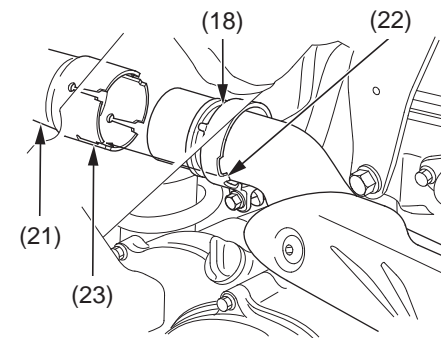

(18) morsetto della marmitta  
(21) marmitta  
(22) linguetta  
(23) cavità