

7. Controllare che i ganci (12) del supporto dell'unità della pompa del carburante e le linguette (13) poste sulla base della pompa del carburante non siano danneggiati o scoloriti.  
Se i ganci e le linguette sono danneggiati o scoloriti, sostituire l'unità della pompa del carburante in gruppo.
8. Sganciare i ganci del supporto dell'unità della pompa del carburante dalle scanalature (14) poste sulle linguette della base della pompa del carburante mentre si preme il supporto contro la base e si allargano leggermente le linguette della base.

Attenzione a non danneggiare i ganci e le linguette.

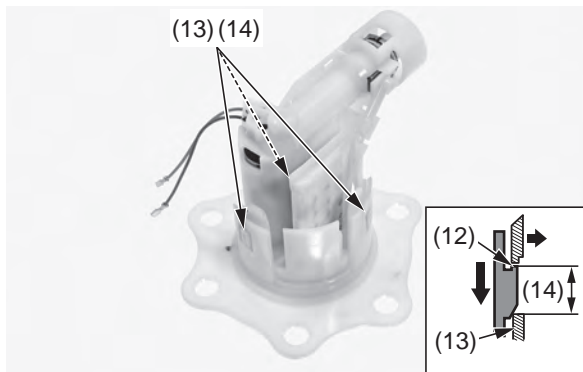

(12) ganci  
(13) linguette

(14) scanalature

9. Rimuovere il gruppo del supporto dell'unità della pompa del carburante (15) dalla base della pompa del carburante (16) e rimuovere l'anello ad O (17).

Assorbire immediatamente con un panno il carburante fuoriuscito.

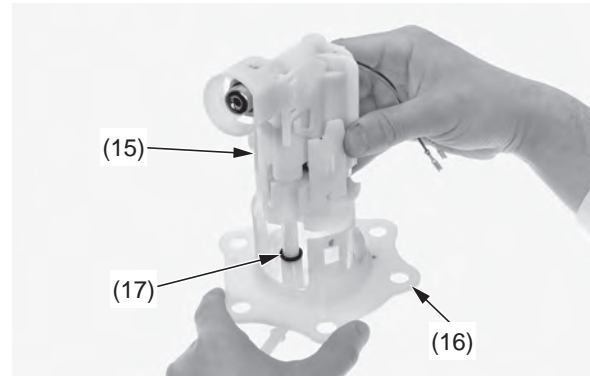

(15) gruppo del supporto dell'unità della pompa del carburante  
(16) base della pompa del carburante  
(17) anello ad O

10. Rimuovere il fermo della pompa del carburante (18) e il gommino ammortizzatore (19).

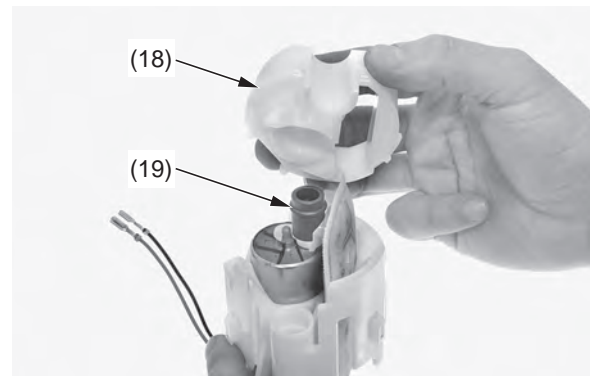

(18) fermo della pompa del carburante  
(19) gommino ammortizzatore

11. Rimuovere il gruppo della pompa del carburante (20) con il filtro della pompa del carburante (21) e l'anello ad O (22) dal supporto dell'unità della pompa del carburante (23).

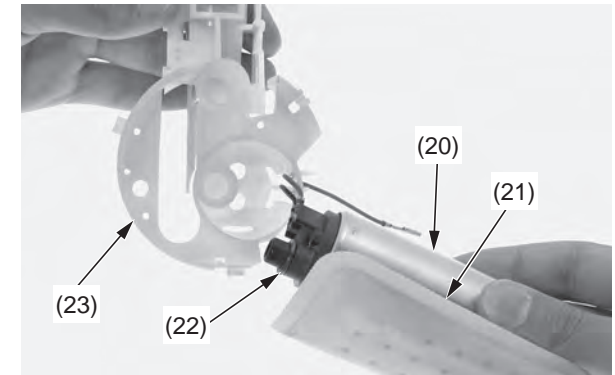

(20) gruppo della pompa del carburante  
(21) filtro della pompa del carburante  
(22) anello ad O  
(23) supporto dell'unità della pompa del carburante

12. Controllare che il filtro della pompa del carburante (21) non sia ostruito, danneggiato o deteriorato e sostituirlo se necessario.
13. Rimuovere il filtro della pompa del carburante dal gruppo della pompa del carburante (20).

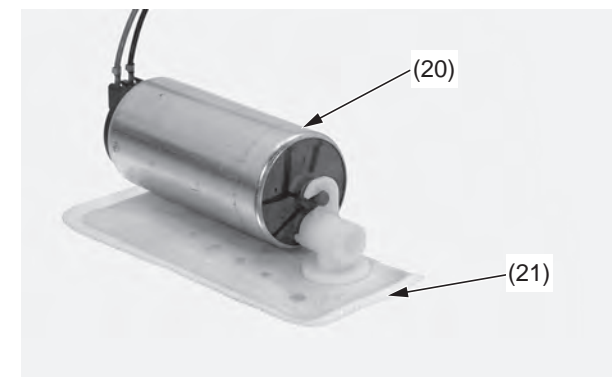

(20) gruppo della pompa del carburante  
(21) filtro della pompa del carburante