

## Coolant Temperature L.C. Display

When the coolant temperature l.c. display (1) exceeds the first segment, the engine is warm enough to ride. Normal operating temperature is between the second and eighth segments. If the l.c. display exceeds the ninth segment, stop the engine and check the reserve tank coolant level. Read page 254–258 and do not ride the motorcycle until the problem has been corrected.

**CAUTION:** Exceeding maximum running temperature may cause serious engine damage.

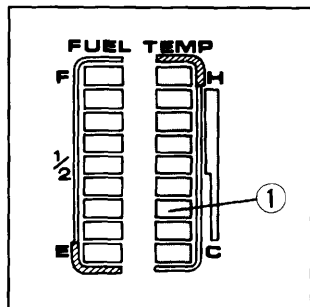

---

## Unidad de exposición de la temperatura de refrigeración L.C.

Cando la unidad de exposición de la temperatura de refrigeración (1) sobrepase el primer segmento, el motor está lo suficientemente caliente como para conducir. La temperatura normal de funcionamiento se encuentra entre el segundo y el octavo segmento. Si la exposición l.c. supera el noveno segmento, debe pararse el motor y comprobarse el nivel de la reserva del tanque de refrigeración. Léanse las páginas 254–258, y no se se debe conducir la motocicleta hasta que se haya resuelto el problema.

**ATENCIÓN:** El sobrepasar la temperatura máxima de conducción puede provocar un serio daño al motor.