

Reemplazo de los fusibles

La caja de fusibles (1) está situada dentro de los manubrios. El fusible principal (3) está instalado al lado de la batería. Cuando se produzcan quemaduras frecuentes de fusibles, esto indica la existencia de un corto circuito o sobrecarga en el sistema eléctrico. En tal caso, consulte con su agente HONDA.

ATENCIÓN: No utilice nunca un fusible que tenga otro régimen que lo especificado en la caja de fusibles, y nunca utilice otro material conductor en lugar de un fusible.

PRECAUCIÓN: Girar la llave de contacto a la posición OFF antes de comprobar o recambiar los fusibles para evitar cortocircuitos accidentales.

- | | |
|-----------------------|-----------------------------------|
| (1) Caja de fusibles | (2) Fusibles de repuesto |
| (3) Fusible principal | (4) Fusible principal de repuesto |

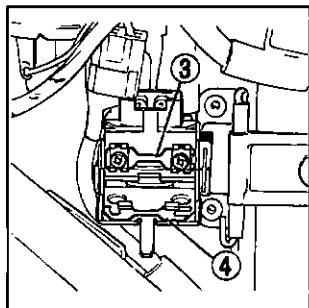

Auswechseln der Sicherung

Der Sicherungskasten (1) befindet sich zwischen die Lenkstange. Die Hauptsicherung (3) ist neben der Batterie eingebaut. Falls die Sicherungen öfters durchbrennen, wird dadurch meistens ein Kurzschluß oder eine Überlastung in der elektrischen Anlage angezeigt. Setzen Sie sich in diesem Falle mit Ihrem Honda-Händler in Verbindung.

WARNUNG: Verwenden Sie niemals eine Sicherung, deren Ampereszahl sich von dem auf dem Sicherungskasten vermerkten Wert unterscheidet und verwenden Sie niemals Leitungsmaterial, um eine Sicherung zu ersetzen.

VORSICHT: Vor dem Überprüfen oder Auswechseln der Sicherungen den Zündschlüssel auf "OFF" ausschalten, um versehentliches Kurzschließen zu vermeiden.

- | | |
|----------------------|--------------------------|
| (1) Sicherungskasten | (2) Ersatzsicherungen |
| (3) Hauptsicherung | (4) Ersatzhauptsicherung |