

## Valve Tappet Clearance

Checking or adjusting of the tappet clearance should be performed while the engine is cold.

1. Remove the left crankcase cover and two tappet covers.
2. Rotate the flywheel counterclockwise and align the "T" mark (1) with the index mark (2). Make sure the piston is at the top of the compression stroke by feeling the tappets with your fingers. If the tappets are free, it is an indication that the piston is at the top of the compression stroke. If the tappets are tight, rotate the flywheel 360° and re-align the marks.

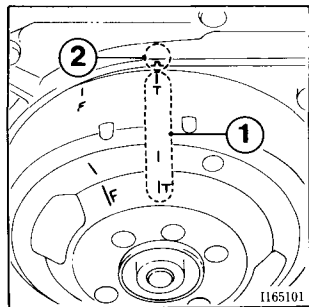

## Luz de válvulas

La revisión o ajuste de la luz de válvulas deberá efectuarse mientras que el motor esté frío.

1. Quite la cubierta del cárter izquierdo y las dos cubiertas del levanta-válvulas.
2. Haga girar el volante en el sentido contrario del movimiento de manecillas del reloj y alinee la marca "T" (1) con la marca de índice (2). Asegúrese de que el pistón esté en el punto muerto superior en la carrera de compresión tocando los levanta-válvulas con los dedos. Si los levanta-válvulas están libres, es una indicación de que el pistón esté en el punto muerto superior de la carrera de compresión. Si los levanta-válvulas están apretados, haga girar el volante 360° y alinee las marcas de nuevo.