

- (1) BOULON
- (2) ANNEAU À RESSORT
- (3) PIGNON DE COMMANDE

Pignons d'entraînement/menés

Changement du pignon de commande

Retirer le couvercle du pignon de commande.
Desserrer complètement la chaîne d'entraînement.

Retirer l'anneau à ressort et le boulon du pignon de commande.

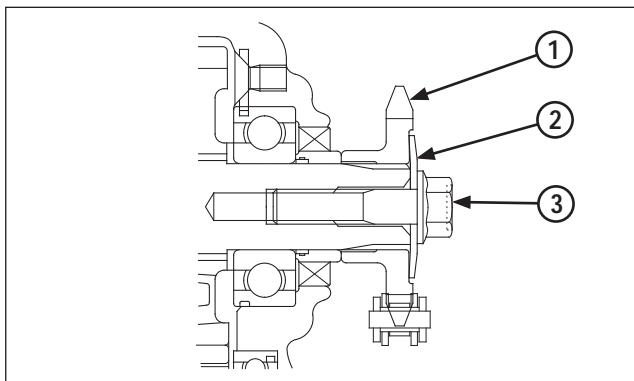

- (1) PIGNON DE COMMANDE
- (2) ANNEAU À RESSORT
- (3) BOULON

Installer le pignon sur le moyeu de transmission secondaire
comme indiqué.

Replacer l'anneau à ressort et le boulon et serrer ce dernier au
couple de serrage indiqué.

Couple de serrage : 31 N•m (3,2 kgf•m, 23 lbf•pi)



- (1) BOULONS/ÉCROUS
- (2) PIGNON MENÉ

Changement du pignon mené

Démonter la roue arrière (page 5-15).

Démonter les boulons/écrous, les rondelles et le pignon mené.

L'installation s'effectue dans l'ordre inverse du retrait.

Fixer les boulons et serrer les écrous au couple indiqué.

Couple de serrage :

- ED/3E : 24 à 30 N•m (2,4 à 3,0 kgf•m, 17,7 à 22,1 lbf•pi)
- 2E/4E : 30 à 35 N•m (3,0 à 3,5 kgf•m, 22,1 à 25,8 lbf•pi)

Régler la tension de la chaîne d'entraînement (page 3-11).