

- (1) SOUPAPE À LAMELLES UNIDIRECTIONNELLE
- (2) JOINT
- (3) DOUILLE DE POSITIONNEMENT

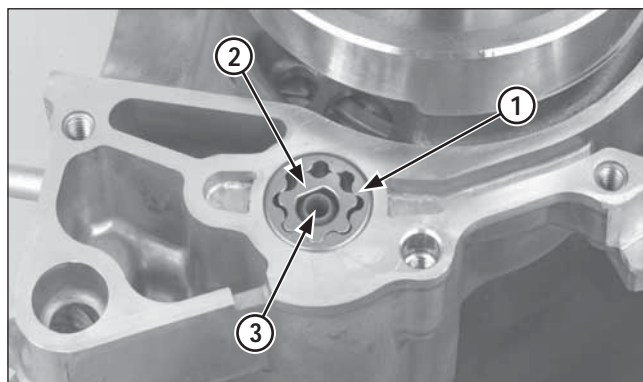

- (1) ROTOR EXTERNE
- (2) ROTOR INTERNE
- (3) AXE DE LA POMPE À HUILE

Retirer la soupape à lamelles, le joint et les douilles de positionnement.

Retirer l'axe de la pompe à huile et les rotors interne et externe.

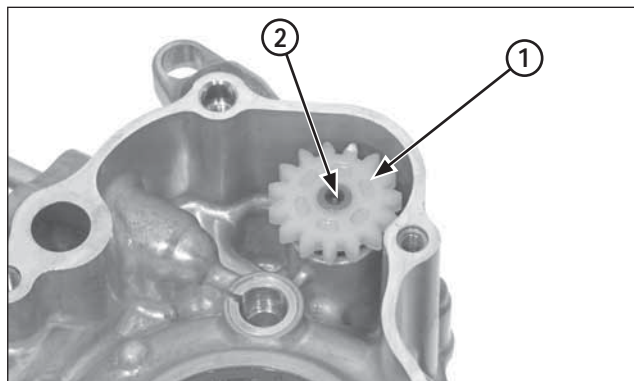

- (1) ENGRENAGE MENÉ
- (2) AXE DE LA POMPE À HUILE

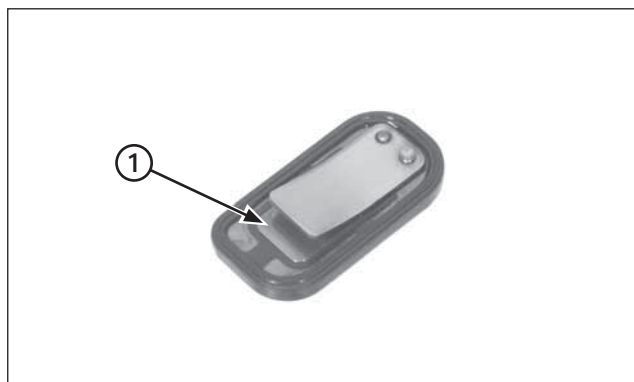

- (1) SOUPAPE À LAMELLES UNIDIRECTIONNELLE

Contrôle

S'assurer que l'engrenage mené de la pompe à huile n'est pas usé ou endommagé.

S'assurer que l'axe de la pompe à huile n'est pas usé ou endommagé.

Vérifier si la soupape à lamelles unidirectionnelle n'est pas endommagée et la remplacer si besoin est.

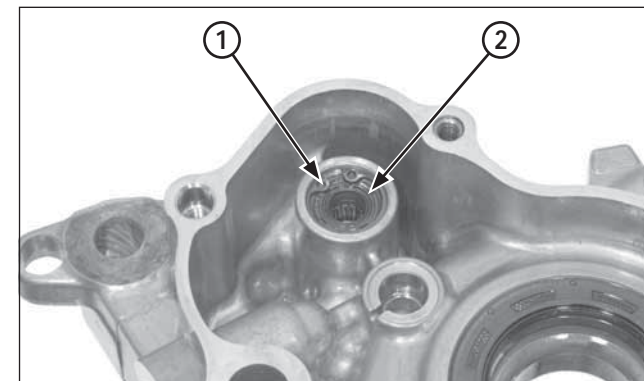

- (1) CIRCLIP
- (2) JOINT D'HUILE

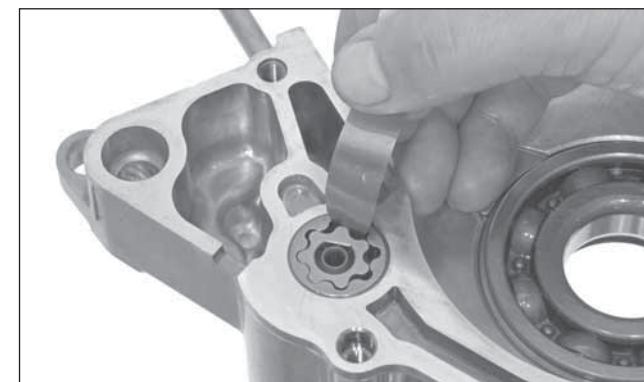

Vérifier si le joint d'huile de l'axe de la pompe à huile, situé dans le carter gauche, est endommagé ou abîmé et, le cas échéant, le remplacer.

Remonter provisoirement l'axe de la pompe à huile et les rotors interne et externe dans le carter droit.

Mesurer le jeu en bout de rotor de la pompe à huile.

Limite d'utilisation : 0,20 mm (0,008 po)