

(1) SURFACE DU FILTRE

Nettoyer la surface du filtre.

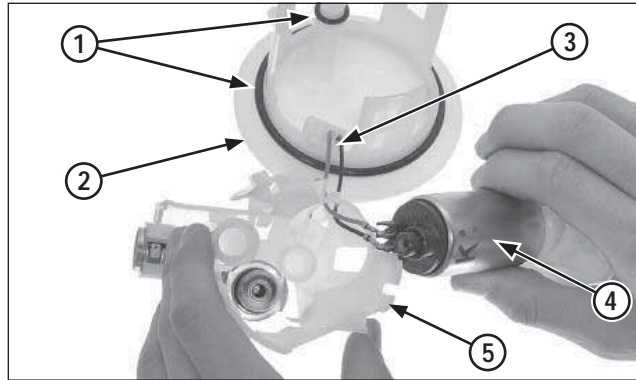

(1) JOINTS TORIQUES  
(2) POMPE  
(3) CÂBLES DU MOTEUR  
(4) MOTEUR  
(5) CORPS

Remplacer les joints toriques par des neufs à chaque fois que la pompe à essence est démontée.

Nettoyer la surface de contact entre la pompe et le réservoir à carburant. Procéder à la pose des joints toriques neufs.

Guider les câbles du moteur à travers les orifices et les raccorder aux bornes.

Poser un joint torique neuf au niveau de la durite à carburant. Installer le moteur de la pompe dans le corps.

Veiller à ne pas endommager les câbles.

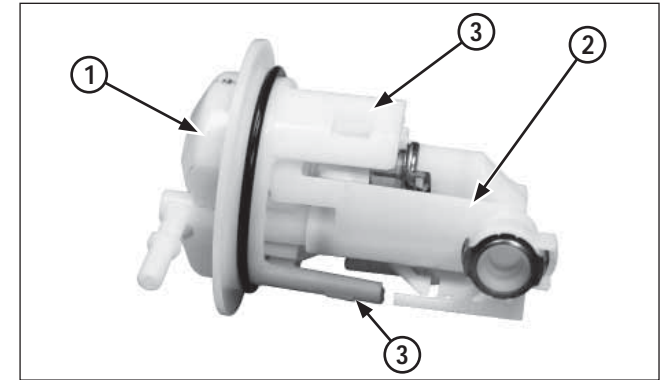

(1) POMPE  
(2) CORPS  
(3) ÉTRIER

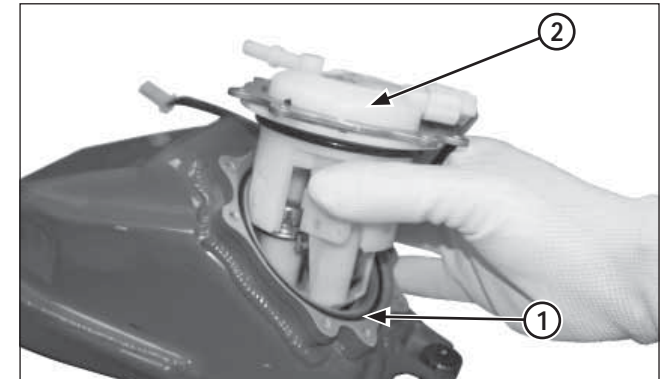

(1) JOINT TORIQUE  
(2) POMPE

**Pose**

Installer le corps dans l'ensemble de la pompe. Veiller à ce que les étriers soient bien fermés et que les deux pièces soient parfaitement installées.

Poser un joint torique neuf dans le logement du réservoir prévu à cet effet. Introduire la pompe dans le réservoir en veillant tout particulièrement à ne pas endommager les joints toriques.

S'assurer que le joint torique est bien monté dans le réservoir à carburant et qu'il se trouve parfaitement en appui.