

Entretien du cadre

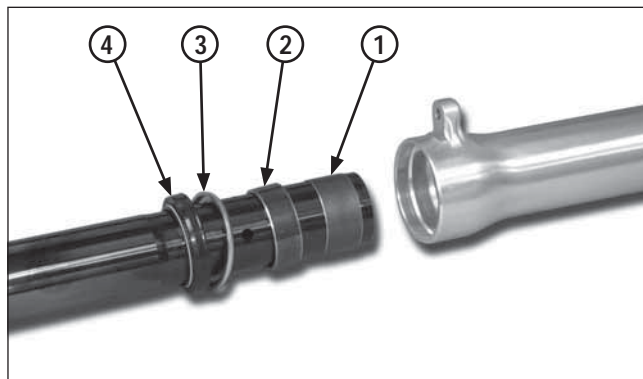

- (1) BAGUE DE COULISSEMENT DU TUBE DE FOURCHE
- (2) BAGUE DE GUIDAGE
- (3) JONC DE MAINTIEN
- (4) BAGUE D'ÉTANCHÉITÉ

Montage de l'élément de fourche droit

Avant le montage, nettoyer à fond les pièces avec du dissolvant non inflammable ou ayant un point d'éclair élevé.

Installer les pièces suivantes :

- Bague de coulissement du tube de fourche
- Bague de guidage
- Jonc de maintien
- Bague d'étanchéité neuve

Enduire de liquide de fourche préconisé la bague de guidage et la bague de coulissement du tube de fourche.

Installer l'ensemble du tube de fourche dans la bague de coulissement de la fourche.

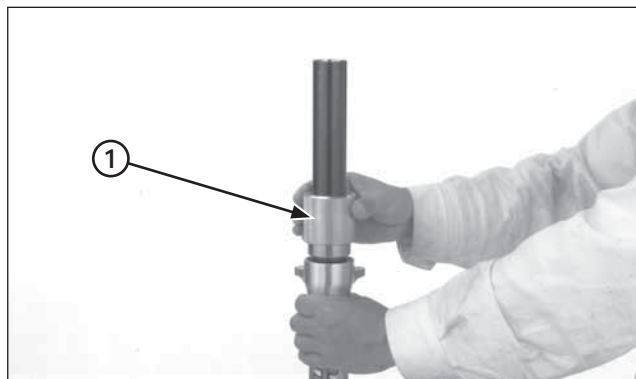

- (1) MANDRIN POUR JOINT DE FOURCHE

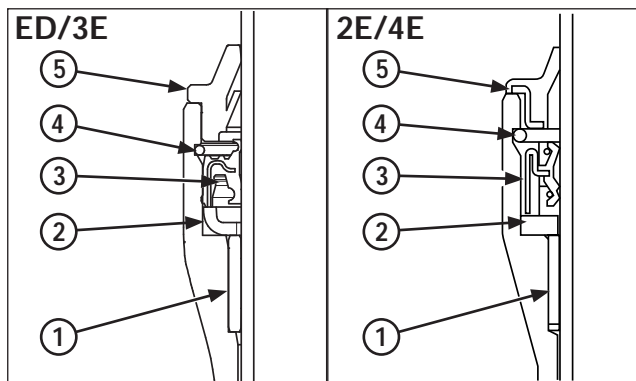

- (1) BAGUE DE GUIDAGE
- (2) JONC DE MAINTIEN
- (3) BAGUE D'ÉTANCHÉITÉ
- (4) EMBASE DE BUTÉE
- (5) CACHE-POUSSIÈRE

Pousser la bague de guidage, le jonc de maintien et la bague d'étanchéité au moyen d'un outil spécial, jusqu'à ce qu'apparaisse la rainure de l'embase de butée.

Outil :

Mandrin pour joint de fourche 07947-4630100

Installer fermement l'embase de butée dans la rainure de la bague de coulissement de la fourche.
Installer le cache-poussière.

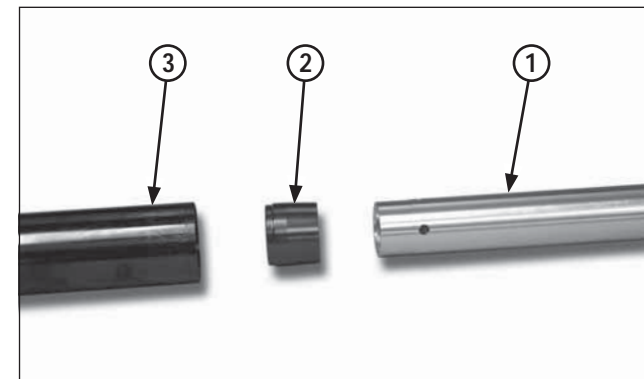

- (1) ENSEMBLE D'AMORTISSEUR DE LA FOURCHE
- (2) BAGUE DE GUIDAGE
- (3) TUBE DE FOURCHE

Installer la bague de guidage et l'ensemble d'amortisseur de la fourche dans le tube de fourche.