

- (1) COLLIERS DU FLEXIBLE DE FREIN
(2) BOULON/ÉCROU DE L'AXE DE PIVOTEMENT DU BRAS OSCILLANT

Retirer les pièces suivantes :

- Vis du collier du flexible de frein
- Étrier du frein arrière
- Boulon/écrou de l'axe de pivotement du bras oscillant et ensemble du bras oscillant

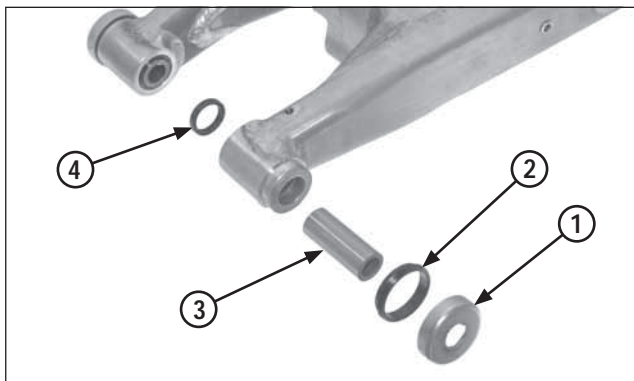

- (1) COUVERCLE DU CACHE-POUSSIÈRE
(2) CACHE-POUSSIÈRE
(3) DOUILLE DE L'AXE DE PIVOTEMENT
(4) CACHE-POUSSIÈRE

Démontage

Retirer les pièces suivantes :

- Boulons et cache de la chaîne d'entraînement
- Boulons et protection de la couronne de transmission secondaire
- Vis et patin de guidage de la chaîne d'entraînement
- Tendeur de chaîne
- Couvercles des cache-poussière
- Cache-poussière
- Douilles de l'axe de pivotement
- Bagues de pression

Les remplacer si elles présentent des stries, des rayures ou une usure anormale ou excessive.

S'assurer que les fixations de l'amortisseur et du bras oscillant ne présentent pas des signes de fatigue et qu'elles ne sont pas fissurées ou endommagées.

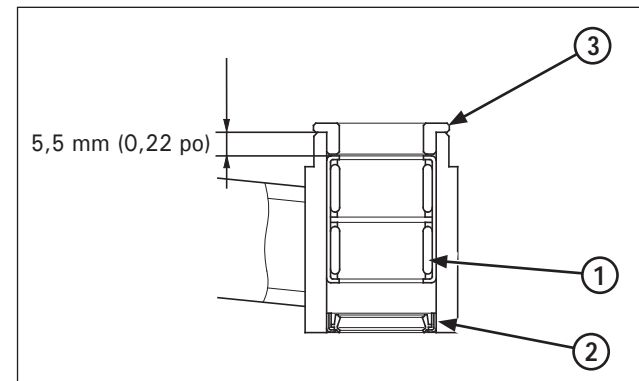

- (1) ROULEMENT À AIGUILLES
(2) CACHE-POUSSIÈRE
(3) BAGUE

Remplacement du roulement de l'axe de pivotement

Changer les roulements du bras oscillant comme un ensemble.

Retirer les roulements de l'axe de pivotement au moyen d'un outil spécial.

Outil :

Mandrin pour roulements 07946-KA50000

Introduire le roulement neuf de l'axe de pivotement en utilisant les outils spéciaux.

Outils :

Mandrin 07749-0010000

Accessoire, 24 x 26 mm 07746-0010700

Témoin, 20 mm 07746-0040500

Placer le roulement avec le côté du repère tourné vers l'extérieur. Introduire le roulement à aiguilles et le placer à 5,5 mm (0,22 po) au-dessous de l'extrémité du bras oscillant.

Installer les bagues de pression.