

Entretien du cadre

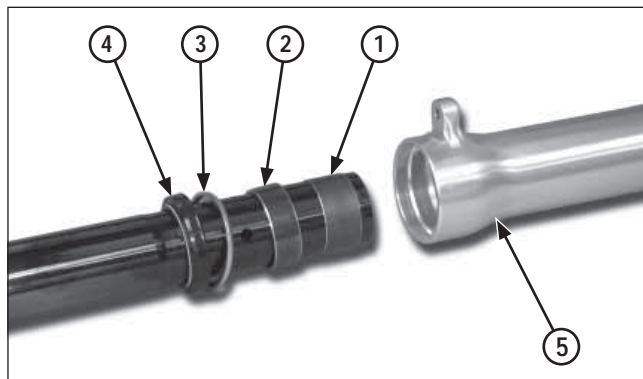

- (1) BAGUE DE COULISSEMENT DU TUBE DE FOURCHE
- (2) BAGUE DE GUIDAGE
- (3) JONC DE MAINTIEN
- (4) BAGUE D'ÉTANCHÉITÉ
- (5) FOURREAU DE LA FOURCHE

Pose de l'élément de fourche droit

Avant le montage, nettoyer à fond les pièces avec du dissolvant non inflammable ou ayant un point d'éclair élevé.

Reposer les pièces suivantes sur le tube de fourche:

- Bague de coulissement du tube de fourche
- Bague de guidage
- Jonc de maintien

Enduire de liquide de fourche préconisé la bague de guidage et la bague de coulissement du tube de fourche.

Remonter l'ensemble du tube de fourche dans la bague de coulissement de la fourche.

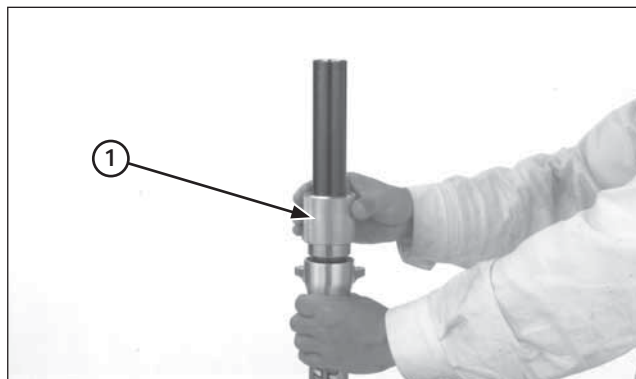

(1) CHASSE-JOINT DE FOURCHE

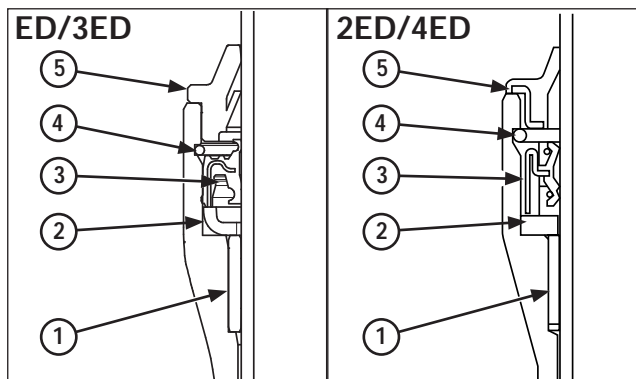

- (1) BAGUE DE GUIDAGE
- (2) JONC DE MAINTIEN
- (3) BAGUE D'ÉTANCHÉITÉ
- (4) EMBASE DE BUTÉE
- (5) CACHE-POUSSIÈRE

Pousser la bague de guidage et l'anneau de sécurité en utilisant l'outil spécial jusqu'à ce que l'anneau de sécurité heurte contre le logement du fourreau de la fourche.

Installer le joint d'étanchéité (en posant le ressort vers le haut) dans le tube de la fourche. Pousser le joint à l'aide de l'outil spécial en faisant constamment pression dessus jusqu'à ce qu'il atteigne l'anneau de sécurité.

Outil:

Chasse-joint de fourche 07947-4630100

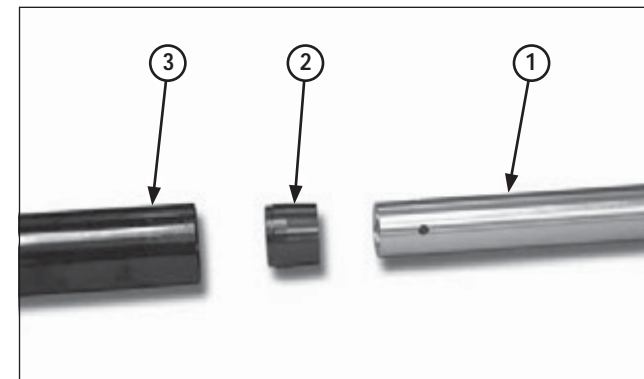

- (1) ENSEMBLE DE LA PIPE D'AMORTISSEMENT DE LA FOURCHE
- (2) BAGUE DE GUIDAGE
- (3) TUBE DE FOURCHE

Installer fermement l'embase de butée dans la rainure du fourreau de la fourche.
Reposer le cache-poussière.

Monter la bague de guidage et la pipe d'amortissement de la fourche dans le tube de fourche.