

Pemasangan

1. Pasang kolar tepi ke dalam sisi kanan hub roda.
2. Letakkan roda di antara kaki fork dan masukkan batang gandar hadapan dari sebelah kanan, melalui hub roda dan kaki fork kanan.
3. Pastikan cuping pada kaki fork kiri diletakkan dalam slot panel brek.
4. Ketatkan nat gandar hadapan.

Tork: 59 N·m (6.0 kgf·m, 44 lbf·ft)

5. Pasangkan kabel meter kelajuan dengan baik.
6. Pasangkan kabel brek hadapan dan nat pelaras brek hadapan.
7. Laraskan kelegaan tuil brek hadapan. ► MS. 62
8. Selepas memasang roda, cuba pedal brek beberapa kali dan periksa sama ada roda berputar dengan lancar. Periksa sekali lagi jika putaran roda atau fungsi brek kurang elok.

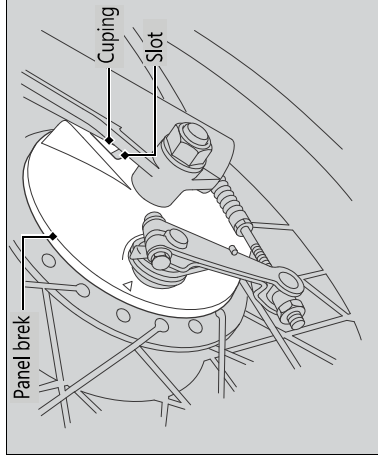

Jika sepana tork tidak digunakan untuk pemasangan, rujuk dengan wakil penderas anda dengan segera untuk memastikan pemasangan yang betul. Pemasangan yang tidak betul akan menyebabkan kehilangan kapasiti brek.