

■ 縮み側減衰力

体重や路面の状態に応じ、縮み側減衰力を調整できます。

減衰力の強さは、携帯工具の BFR アジスターを使い、COM アジスターを回して調整します。COM アジスターを H 側（時計回り）に回すと強くなり、S 側（反時計回り）に回すと弱くなります。

COM アジスターは、最強位置から 7 回転回すことができます。

標準は、COM アジスターを H 側に軽く止まるまで回したあと、S 側に $5 \frac{3}{4}$ 回転戻した位置です。

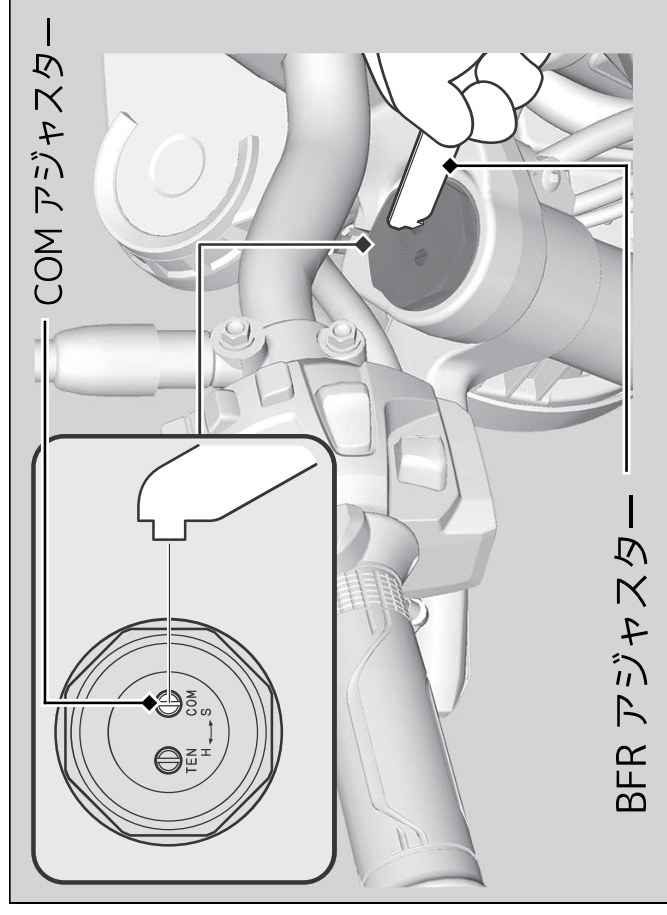

アドバイス

アジスターは、無理に回さないでください。