

8. Если зазоры (5) между поверхностями тормозных дисков и корпусами тормозных суппортов (4) (не тормозными колодками) симметричны, выполните следующее. Если зазоры не симметричны, ослабьте левые стяжные болты оси и потяните левое перо вилки наружу или нажмите его внутрь для регулировки зазора. После этого выполните следующие действия.

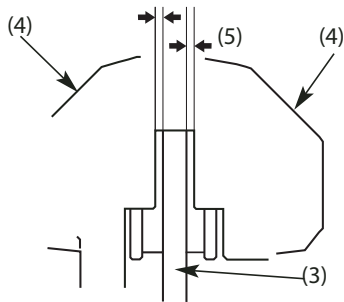

- (3) Тормозной диск
(4) Корпус суппорта
(5) Зазоры

Затяните стяжные болты на правом пере передней вилки рекомендованным моментом:

22 Нм

- Если зазоры между поверхностями тормозных дисков и корпусами тормозных суппортов (не тормозными колодками) симметричны, выполните следующее.
- Отпустите рычаг тормоза и проверьте, насколько свободно вращается колесо. Если колесо не вращается свободно, или тормозные колодки трутся по диску, переверните колесо.
- Перед поездкой убедитесь в нормальной работе тормозной системы.

Если при сборке не использовался динамометрический ключ, как можно скорее обратитесь к официальному дилеру Honda для проверки правильности сборки. Неправильная сборка может привести к потере тормозных свойств.