

緩み（たるみ）の点検

チェーンの緩み（たるみ）が適正かどうか、滑らかに回転するか点検します。緩み（たるみ）が規定の範囲を超えている場合、回転が滑らかでないときはHonda 販売店にご相談ください。

1. トランスミッションをニュートラルに入れて、エンジンを停止する。
2. 足場のしっかりとした平坦地にサイドスタンドを立てる。
3. ドライブチェーンの下部を押し下げ、ドライブチェーンスライダの端にあるドライブチェーンとスイングアームの間のチェーンの緩みを確認します。

ドライブチェーンの緩み（たるみ）：

55 - 60 mm

- ▶ 緩みが65 mm 以上の場合、絶対に走行しないでください。

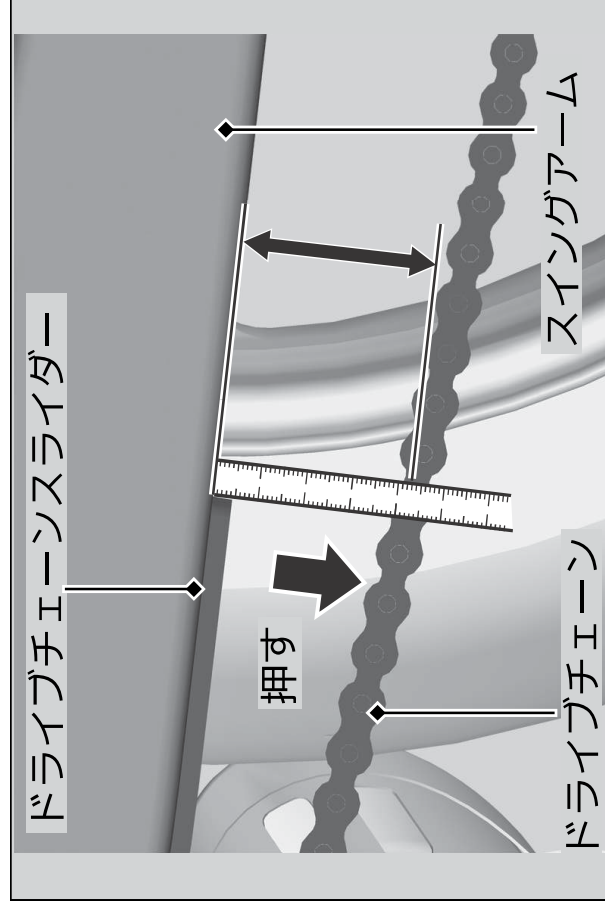

4. 車両を前方に転がし、チェーンがスムーズに動くか確認します。
 5. ドライブチェーンを清掃して給油します。
▶ P. 53
- ▶ チェーンの回転が滑らかでない場合や、異音が出る場合は清掃と給油を行ってください。▶ P. 53