

## ■ クラッチ側の調整(主調整)

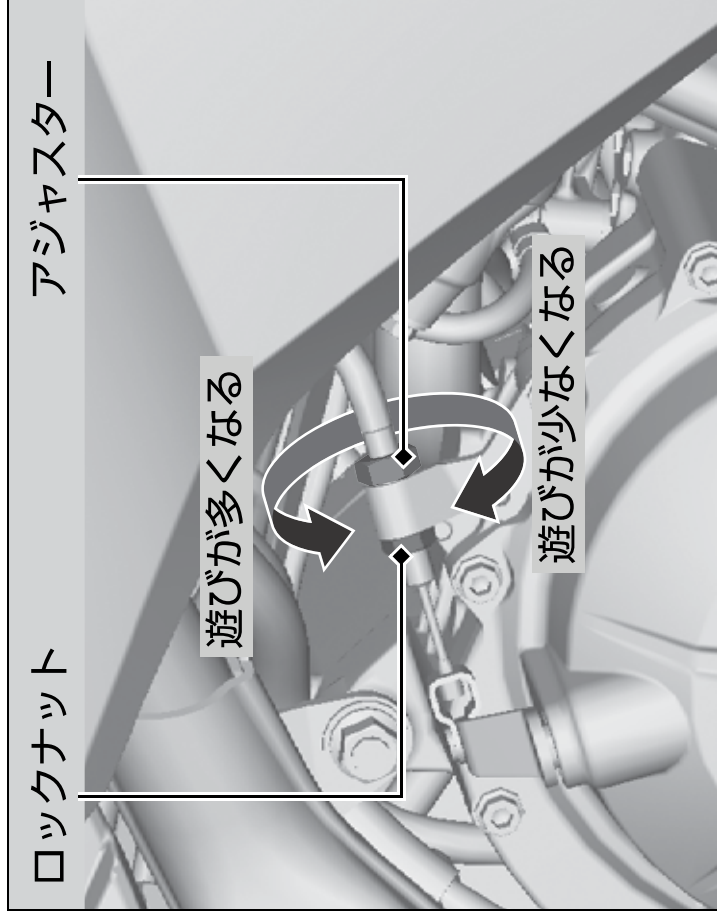

1. クラッチレバー側の遊びを最大にする。

➡ P. 58

2. ロックナットを緩める。

3. 遊びが10～20mmの範囲になるまでアジャスターで調整する。

4. ロックナットを締め付ける。

調整後は、クラッチレバーの遊びを確認してください。

エンジンをかけ、チェンジ操作がスムーズであるか、エンストまたは飛び出し等がないことを確認してください。

規定の数値に調整できない場合やクラッチが正しく作動しないときはHonda販売店にご相談ください。