

Боковой упор

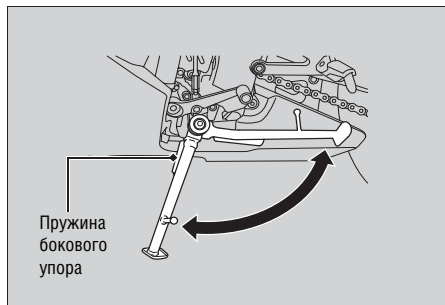

1. Убедитесь, что боковой упор работает нормально. Если боковой упор перемещается с трудом или скрипом, проведите чистку поверхностей вокруг шарнира и нанесите чистую смазку на болт шарнира.
2. Убедитесь в отсутствии повреждений и потери упругости пружины бокового упора.
3. Сядьте в седло мотоцикла, включите нейтральную передачу в коробке передач и поднимите боковой упор.

4. Запустите двигатель, нажмите рычаг сцепления и включите передачу. Опустите до конца боковой упор. Двигатель должен остановиться, как только боковой упор будет опущен.
5. Если двигатель не остановился, обратитесь к дилеру для проверки мотоцикла.