

# オリジナルセッティング フロントサスペンション

## 伸び側減衰力

### | フロントタイヤの接地感を良くしたい

アジャスタを“S”方向に回して減衰力を弱くします

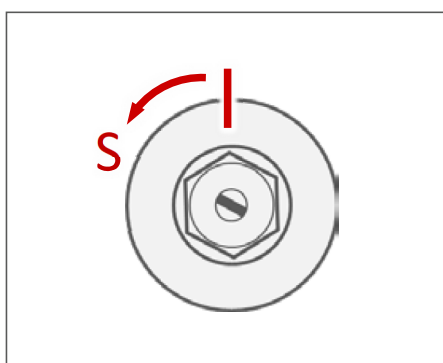

#### こんな時におすすめ

- ・キビキビ走りたい
- ・倒しこみが重く感じる
- ・カーブが多い道を走る

### | 車体の安定感を良くしたい

アジャスタを“H”方向に回して減衰力を強くします

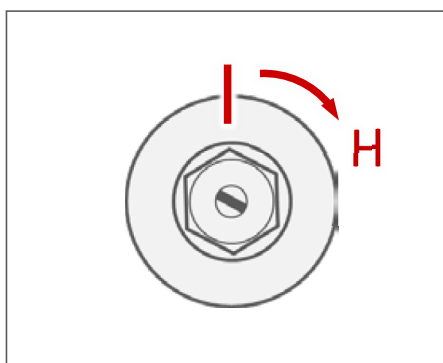

#### こんな時におすすめ

- ・直進時の安定感を高めたい
- ・直線路が多い道を走る

