

# Подрамник

См. «Меры безопасности при проведении технического обслуживания» на стр. 27.

Чтобы снять подрамник:

1. Снимите седло (стр. 38).
2. Снимите оба глушителя (стр. 124).
3. Выкрутите крепежные болты (1) заднего крыла (2) и немного потяните его назад.

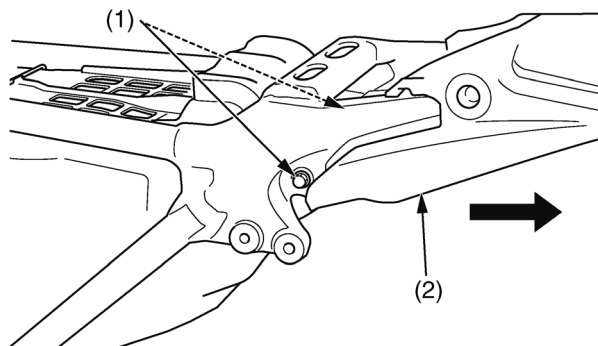

- (1) болты заднего крыла  
(2) заднее крыло

4. Вытяните корпус воздушного фильтра (3) из подрамника (4).

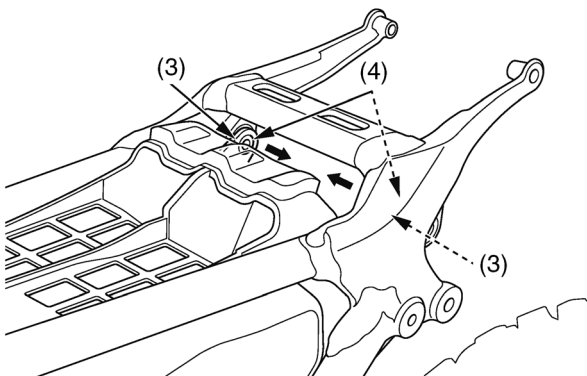

- (3) корпус воздушного фильтра  
(4) подрамник

5. Открутите болты воздушного фильтра (5) и отсоедините ремень топливного бака (6).



- (5) крепежные болты воздушного фильтра  
(6) ремень топливного бака

6. Выкрутите нижние (7) и верхние (8) болты подрамника. Снимите подрамник (9).

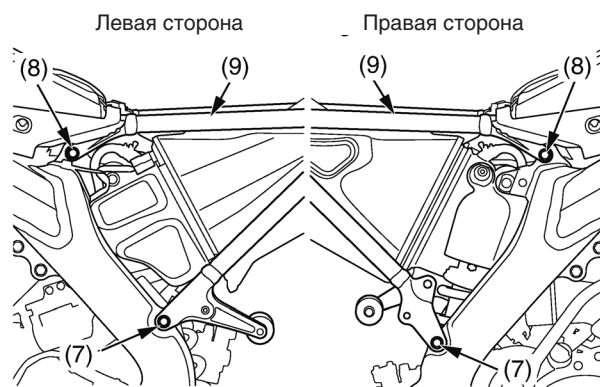

- (7) нижние болты подрамника  
(8) верхние болты подрамника  
(9) подрамник

Чтобы установить подрамник:

1. Осторожно установите верхние и нижние концы подрамника на раму. Вставьте болты подрамника и слегка затяните.

2. Выровняйте подрамник с задним колесом и надежно затяните верхние (1) и нижние (2) болты:  
верхние болты: 32 Н·м (3,3 кгс·м)  
нижние болты: 49 Н·м (5,0 кгс·м)

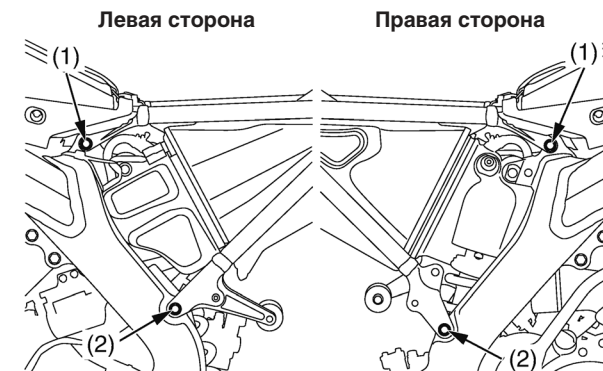

- (1) верхние болты подрамника  
(2) нижние болты подрамника