

8. Убедитесь, что на выступах держателя (15) и защелках (16) нет признаков повреждения или износа. Если крюки и защелки повреждены или изношены, замените весь топливный насос новым.

9. Освободите выступы из канавок (17), толкая держатель в сторону от основания насоса и немного раздвинув защелки.

Будьте осторожны, чтобы не повредить выступы и защелки.

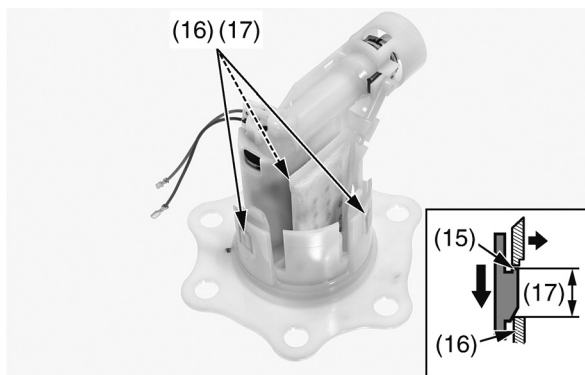

(15) выступы
(16) защелки
(17) канавки

10. Отсоедините узел держателя топливного насоса (18) от основания (14) и снимите уплотнительное кольцо (19).

Тщательно вытрите разлитое топливо.

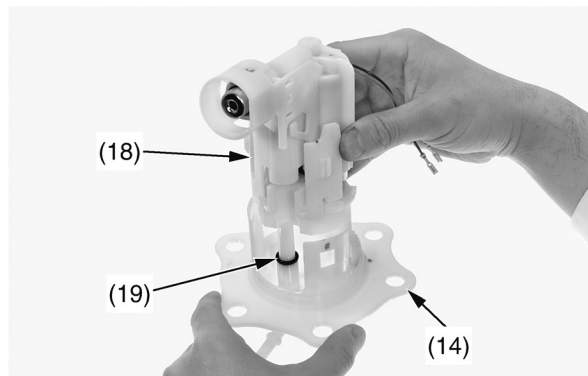

(18) держатель насоса
(14) основание насоса
(19) уплотнительное кольцо

11. Снимите нижнюю крышку (20) и резиновый демпфер (21).

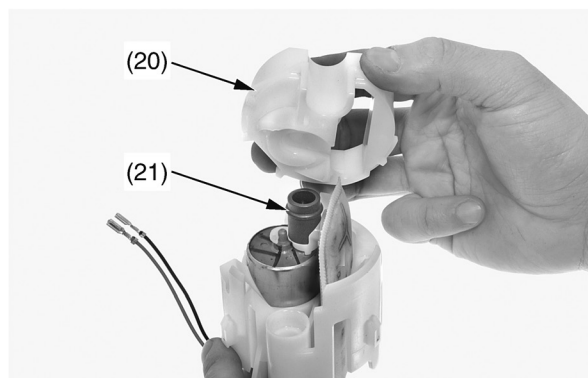

(20) нижняя крышка
(21) резиновый демпфер

12. Снимите топливный насос (22), фильтр (23) и уплотнительное кольцо (24) с держателя насоса (25).

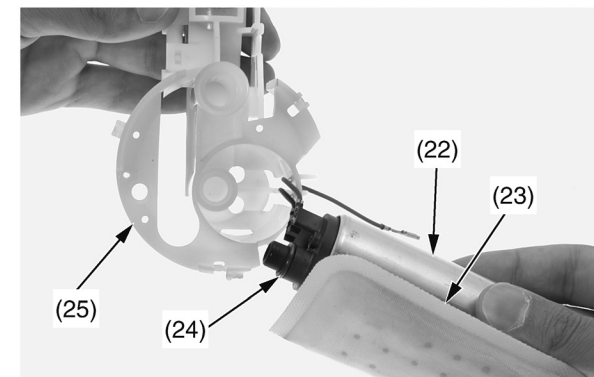

(22) топливный насос
(23) фильтр топливного насоса
(24) уплотнительное кольцо
(25) держатель топливного насоса

13. Убедитесь, что на фильтре (23) нет загрязнений, повреждений и признаков износа.

14. Отсоедините фильтр от топливного насоса (22).

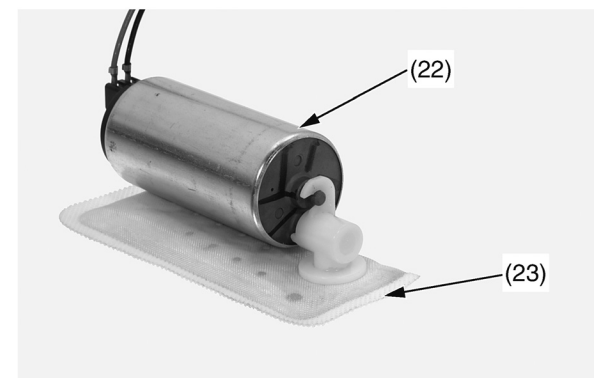

(22) топливный насос (в сборе)
(23) фильтр насоса