

# Поршень/Поршневые кольца/Поршневой палец

## Установка поршня

1. Закройте открытые части картера ветошью(1), чтобы в него не попали стопорные кольца поршневых пальцев.
2. Нанесите масло на основе дисульфида молибдена (смесь 1/2 моторного масла и 1/2 масла на основе дисульфида молибдена с содержанием дисульфида молибдена более 3%) на внутреннюю поверхность верхней головки шатуна (2).

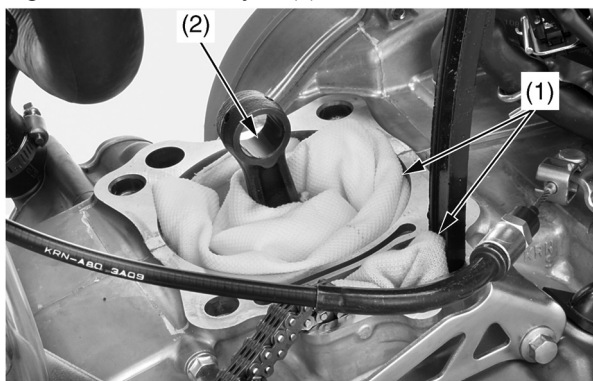

- (1) ветошь  
(2) верхняя головка шатуна

3. Установите поршень (3) отметкой «О» (4) и/или большими отливами для клапанов (5) по направлению к впускным клапанам двигателя.
4. Нанесите смазку на основе дисульфида молибдена (смесь 1/2 моторного масла и 1/2 смазки на основе дисульфида молибдена с содержанием дисульфида молибдена более 3%) на поршневой палец (6).

Нанесите моторное масло на наружную поверхность поршня и внутреннюю поверхность отверстия поршневого пальца.

Установите поршневой палец и новые стопорные кольца поршневого пальца (7).

### ВНИМАНИЕ

*Всегда используйте новые стопорные кольца поршневого пальца. Никогда не используйте старые стопорные кольца. Будьте осторожны, чтобы стопорные кольца не упали в картер. Не размещайте зазоры стопорного кольца напротив паза поршня (8).*

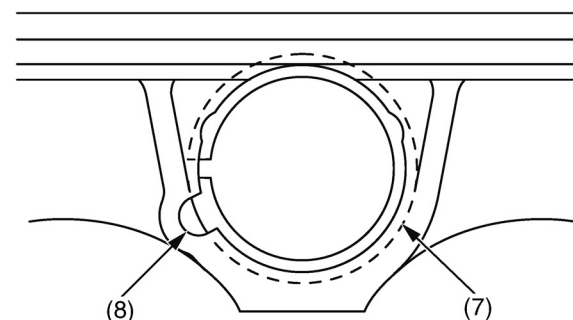
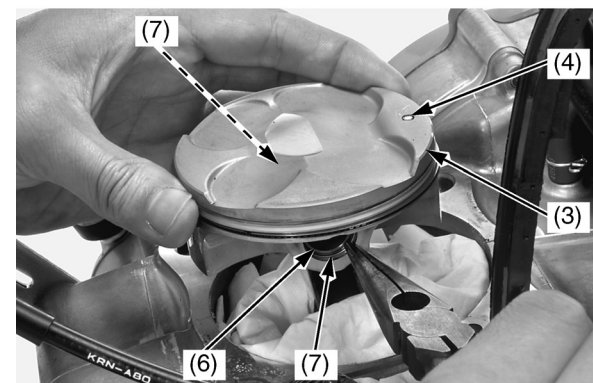
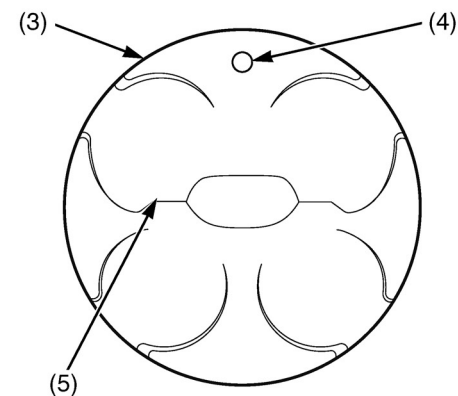

- (3) поршень  
(4) метка О  
(5) отлив клапанов  
(6) поршневой палец  
(7) стопорные кольца поршневого пальца (новые)  
(8) пазы на поршне