

Разборка правого пера

- Если ваш мотоцикл является новым, достаточно одного часа для обкатки подвески.

- Разбирая вилку, поверните регуляторы усилий ходов сжатия (1) и отбоя (2) против часовой стрелки в положение максимально мягкой работы, чтобы не повредить регулировочную иглу. Посчитайте и запишите количество оборотов для каждого регулятора.

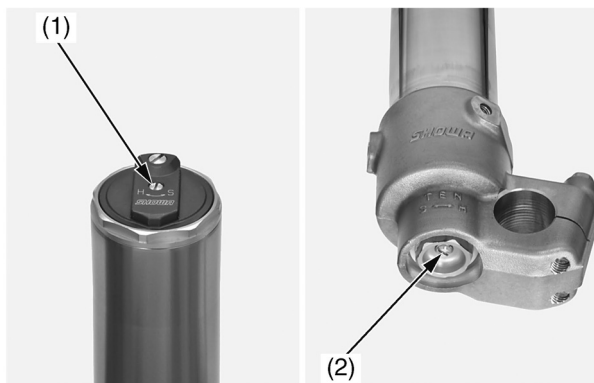

(1) регулятор чувствительности
(2) регулятор степени отбоя

1. Выкрутите болты (3) и снимите щиток пера (4).

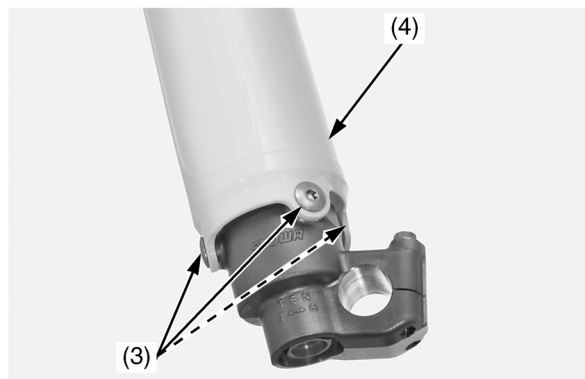

(3) болты щитка
(4) щиток

2. Удерживая направляющую трубу, снимите демпфер вилки (5) с направляющей накидным ключом (6). Осторожно опустите направляющую трубу к нижнему концу (держатель оси) (7).

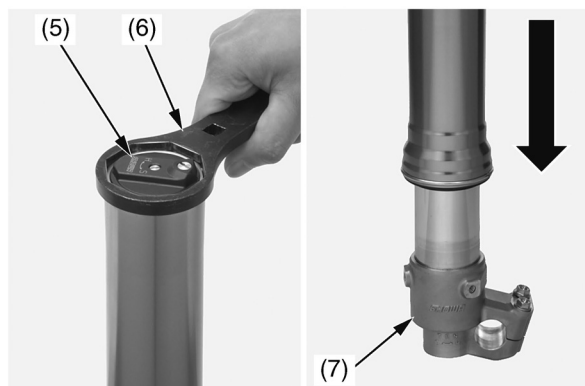

(5) демпфирующий узел
(6) ключ для контргаяк
(7) корпус оси

ВНИМАНИЕ

Следите, чтобы во время вытягивания демпфирующего узла наружная труба (8) не упала на корпус оси и не повредила бы сальник пера (10). Всегда поддерживайте обе трубы, наружную и скользящую (9).

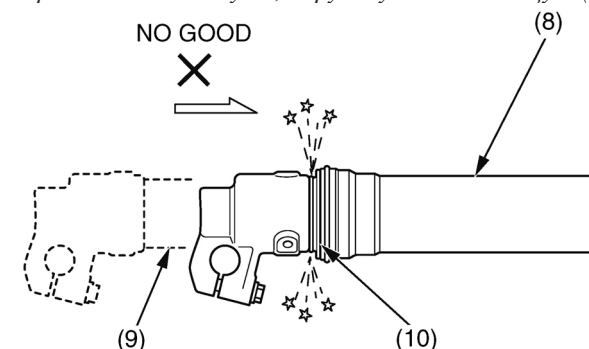

(8) наружная труба
(9) скользящая труба
(10) сальник пера

3. Вылейте амортизационное масло из наружной, скользящей труб (11) и масляных отверстий (12) демпфирующего узла.

4. Временно установите демпфирующий узел (5) в наружную трубу.

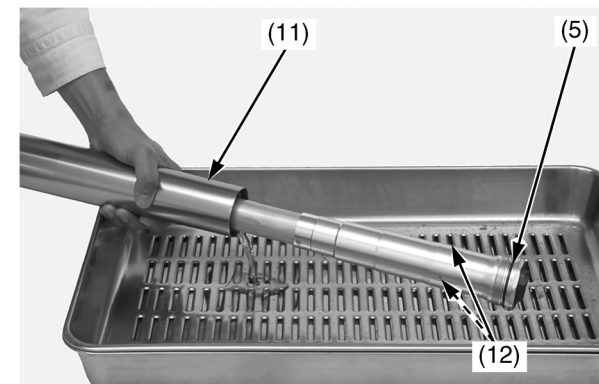

(5) демпфирующий узел
(11) наружная, скользящая трубы
(12) масляные отверстия