

## フロントサスペンションの調整

### ■伸び側減衰力

体重や路面の状態などに応じ、伸び側減衰力を調整できます。減衰力の強さは、TEN アジャスターをH側（右回り）に回すと強くなり、S側（左回り）に回すと弱くなります。標準は、右回りに止まるまで回した後、左回りに12クリック戻した位置です。

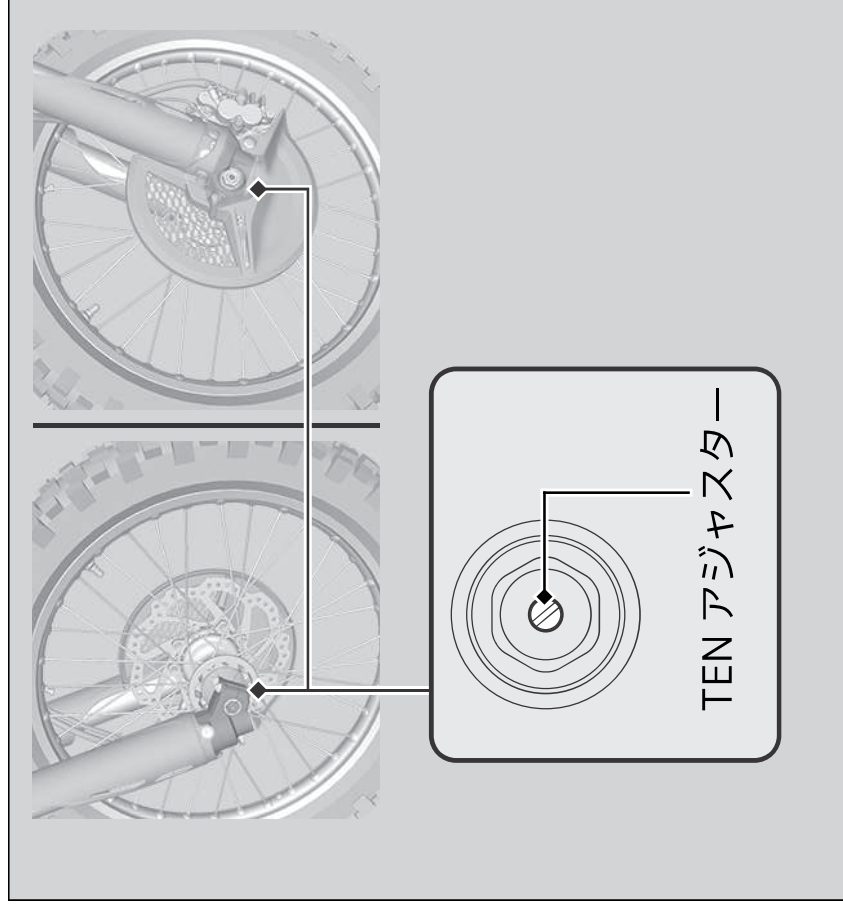

### アドバイス

アジャスターは、無理に回さないでください。左右の強さは必ず同じにしてください。