

低速側

体重や路面の状態などに応じ、縮み側減衰力（低速側）を調整できます。減衰力の強さは、アジャスターをH側（右回り）に回すと強くなり、S側（左回り）に回すと弱くなります。標準は、右回りに止まるまで回した後、左回りに11クリック戻し、ポンチマークが合わせマークに合う位置です。

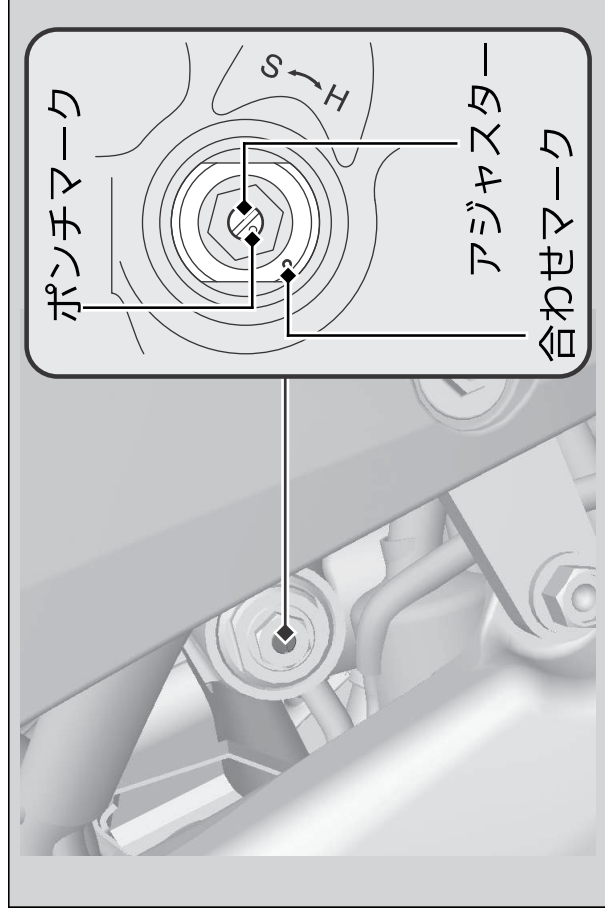

アドバイス

アジャスターは、無理に回さないでください。