

25. Тщательно очистите от грязи резьбу крепежных болтов (26) тормозного суппорта и сам суппорт.

Нанесите на резьбу болтов герметик.

Установите тормозной суппорт на направляющую трубу и затяните крепежные болты до требуемого момента: **30 Н·м (3,1 кгс·м)**

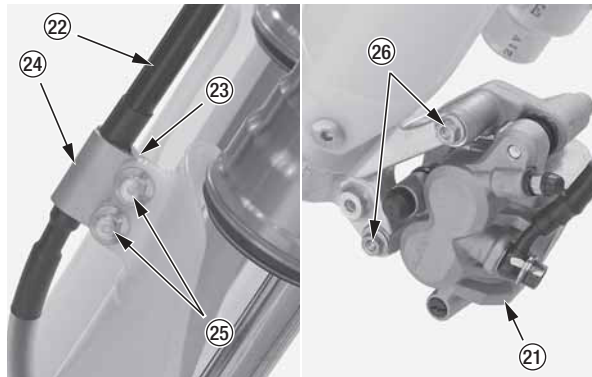

- (21) тормозной суппорт
- (22) тормозной шланг
- (23) крепление «В»
- (24) крепление «А»
- (25) болты хомута тормозного шланга
- (26) крепежные болты суппорта

26. Очистите соприкасающиеся поверхности оси и хомутов.

Нанесите смазку с обеих сторон пылезащитного кольца переднего колеса.

Установите левую (27) и правую (28) втулки на ступицу колеса.

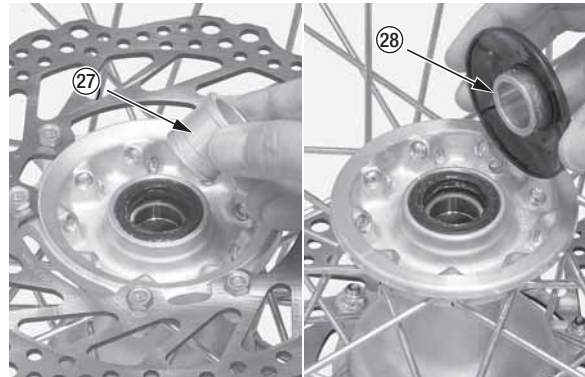

(27) левая втулка

(28) правая втулка

27. Установите переднее колесо между перьями вилки, следя, чтобы тормозной диск ровно стал между колодками.

28. Вставьте переднюю ось с правой стороны через отверстия перьев вилки и ступицу колеса. Убедитесь, что ось надежно зафиксирована на левом держателе вилки. Затяните гайку (29) передней оси до требуемого момента: **88 Н·м (9,0 кгс·м)**

Затяните левые стяжные болты (30) оси до требуемого момента: **20 Н·м (2,0 кгс·м)**



(29) гайка передней оси

(30) левые стяжные болты оси

29. Установите руль (31), установочные прокладки, уплотнители и нижние крепежные гайки руля (32) и затяните их до требуемого момента: **44 Н·м (4,5 кгс·м)**

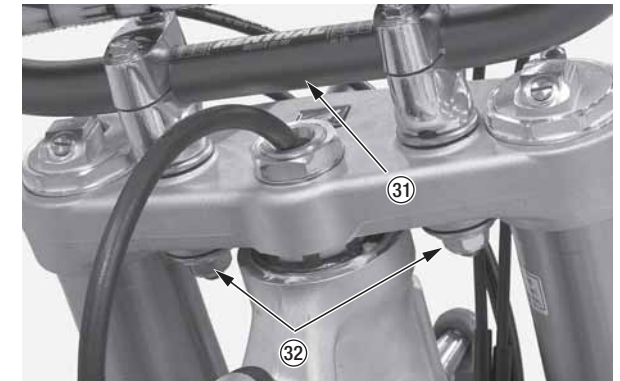

(31) руль

(32) установочные прокладки, уплотнители и нижние крепежные гайки руля

30. Установите номерную пластину (стр. 109).

Продолжение на следующей странице